

Dell™ Inspiron™ 510m

# Manuale dell'utente

**Modello PP10L**

## N.B., avvisi e attenzione



**N.B.** Un N.B. indica informazioni importanti che contribuiscono a migliorare l'utilizzo del computer.



**AVVISO:** Un AVVISO indica un danno potenziale all'hardware o perdita di dati e spiega come evitare il problema.



**ATTENZIONE:** Un messaggio di ATTENZIONE indica un rischio di danni materiali, lesioni personali o morte.

## Abbreviazioni ed acronimi

Consultare il file della *Guida di Dell Inspiron* per un elenco completo di abbreviazioni ed acronimi. Per accedere al file della guida, vedere pagina 9.

Se si è acquistato un computer Dell™ Serie n, qualsiasi riferimento in questo documento ai sistemi operativi Microsoft® Windows® non è applicabile.

---

**Le informazioni contenute in questo documento sono soggette a modifica senza preavviso.**

© 2004–2005 Dell Inc. Tutti i diritti riservati.

È severamente vietata la riproduzione, con qualsiasi strumento, senza l'autorizzazione scritta di Dell Inc.

Marchi utilizzati in questo testo: *Dell*, il logo *DELL*, *Latitude*, *Inspiron*, *Dimension*, *OptiPlex*, *Dell Precision*, *Dell TravelLite*, *PowerApp*, *PowerEdge*, *PowerConnect*, *PowerVault* e *TrueMobile* sono marchi commerciali di Dell Inc.; *Intel* e *Pentium* sono marchi depositati e *Centrino* è un marchio commerciale di Intel Corporation; *Microsoft* e *Windows* sono marchi depositati di Microsoft Corporation; *Bluetooth* è un marchio depositato di proprietà di Bluetooth SIG, Inc. ed è utilizzato per concessione da Dell Inc.

Nel presente documento possono essere utilizzati altri marchi e nomi commerciali che si riferiscono sia ad entità che rivendicano i marchi che ai nomi o ai loro prodotti. Dell Inc. nega qualsiasi partecipazione di proprietà relativa a marchi e nomi commerciali diversi da quelli di sua proprietà.

Modello PP10L

Aprile 2005

N/P H7428

Rev. A02

# Sommario

<b>Ricerca di informazioni</b> . . . . .	<b>9</b>
<b>1 Presentazione del computer</b>	
<b>Vista anteriore</b> . . . . .	<b>13</b>
<b>Vista da sinistra</b> . . . . .	<b>16</b>
<b>Vista destra.</b> . . . . .	<b>18</b>
<b>Vista posteriore</b> . . . . .	<b>19</b>
<b>Vista inferiore</b> . . . . .	<b>23</b>
<b>2 Configurazione del computer</b>	
<b>Connessione a Internet</b> . . . . .	<b>25</b>
Configurazione della connessione a Internet . . . . .	25
<b>Problemi relativi al modem e alla connessione Internet</b> . . . . .	<b>26</b>
<b>Problemi relativi alla posta elettronica</b> . . . . .	<b>28</b>
<b>Installazione di una stampante</b> . . . . .	<b>28</b>
Cavo stampante . . . . .	28
Collegamento di una stampante parallela . . . . .	28
Collegamento di una stampante USB. . . . .	29
<b>Problemi relativi alla stampante</b> . . . . .	<b>30</b>
<b>Dispositivi di protezione elettrica</b> . . . . .	<b>31</b>
Dispositivi di protezione da sovracorrente . . . . .	31
Compensatori di linea. . . . .	32
Gruppi di continuità. . . . .	32
<b>Spegnimento del computer</b> . . . . .	<b>32</b>

3	Uso di una batteria	
	<b>Rendimento della batteria</b>	<b>33</b>
	<b>Controllo della carica della batteria</b>	<b>34</b>
	Misuratore di alimentazione di Dell™ QuickSet	34
	Misuratore di alimentazione di Microsoft® Windows®	35
	Indicatore di carica	35
	Avviso di batteria scarica	35
	<b>Ricarica della batteria</b>	<b>35</b>
	<b>Rimozione di una batteria</b>	<b>36</b>
	<b>Installazione di una batteria</b>	<b>37</b>
	<b>Rimozione e installazione della batteria di riserva</b>	<b>37</b>
	<b>Conservazione della batteria</b>	<b>39</b>
	<b>Problemi relativi all'alimentazione</b>	<b>39</b>
4	Uso dell'alloggiamento per moduli	
	<b>Informazioni sull'alloggiamento per moduli</b>	<b>41</b>
	<b>Rimozione e installazione delle periferiche mentre il computer è spento</b>	<b>41</b>
	<b>Rimozione e installazione delle periferiche mentre il computer è acceso</b>	<b>42</b>
5	Uso della tastiera e del touchpad	
	<b>Tastiera numerica</b>	<b>43</b>
	<b>Scelte rapide da tastiera</b>	<b>44</b>
	Funzioni del sistema	44
	Batteria	44
	Cassetto dell'unità CD o DVD	44
	Funzioni dello schermo	44
	Radio (incluse soluzioni di rete senza fili e la tecnologia senza fili Bluetooth®)	44
	Gestione del risparmio di energia	44
	Funzioni dell'altoparlante	45
	Funzioni del tasto logo Microsoft® Windows®	45

<b>Touchpad</b> . . . . .	<b>46</b>
<b>Personalizzazione del touchpad</b> . . . . .	<b>47</b>
<b>Problemi relativi al touchpad o al mouse</b> . . . . .	<b>47</b>
<b>Problemi relativi alla tastiera esterna</b> . . . . .	<b>48</b>
<b>Caratteri non previsti</b> . . . . .	<b>48</b>
<b>6 Uso di CD, DVD e altri prodotti multimediali</b>	
<b>Uso di CD e DVD</b> . . . . .	<b>49</b>
<b>Problemi relativi alle unità</b> . . . . .	<b>49</b>
Se non è possibile salvare un file sull'unità disco . . . . .	49
Se non si riesce a riprodurre un CD, un CD-RW o un DVD . . . . .	50
Se non si riesce a espellere il cassetto dell'unità CD, CD-RW o DVD . . . . .	51
Se si sente uno sfregamento o un cigolio anomalo . . . . .	52
Se non è possibile scrivere tramite l'unità CD-RW . . . . .	52
Se si verificano problemi relativi al disco rigido . . . . .	52
<b>Problemi relativi all'audio e agli altoparlanti</b> . . . . .	<b>53</b>
Se si verificano problemi con gli altoparlanti integrati . . . . .	53
Se si verificano problemi con gli altoparlanti esterni . . . . .	53
<b>Copia di CD e DVD</b> . . . . .	<b>54</b>
Come copiare un CD o un DVD . . . . .	54
Uso di CD-R e CD-RW vuoti . . . . .	55
Suggerimenti utili . . . . .	55
<b>Collegamento di un televisore al computer</b> . . . . .	<b>56</b>
Connessione S-video . . . . .	56
Connessione video composito . . . . .	58
Abitazione delle impostazioni dello schermo per un televisore . . . . .	60
<b>7 Installazione di una rete domestica o per ufficio</b>	
<b>Collegamento a un adattatore di rete</b> . . . . .	<b>63</b>
<b>Installazione guidata rete</b> . . . . .	<b>64</b>
<b>Problemi relativi alla rete</b> . . . . .	<b>64</b>

<b>Connessione ad una rete locale senza fili</b> . . . . .	<b>64</b>
Determinazione della tipologia di rete . . . . .	65
Connessione ad una rete senza fili in Microsoft® Windows® XP . . . . .	65

## 8 Soluzione dei problemi

<b>Messaggi di errore</b> . . . . .	<b>69</b>
<b>Problemi relativi al video e allo schermo</b> . . . . .	<b>70</b>
Se sullo schermo non appare alcuna immagine . . . . .	70
Se i caratteri sullo schermo sono difficili da leggere . . . . .	71
Se è visibile solo parte dello schermo . . . . .	71
<b>Problemi relativi al modem e alla connessione Internet</b> . . . . .	<b>72</b>
<b>Problemi relativi allo scanner</b> . . . . .	<b>73</b>
Se non è possibile salvare un file sull'unità disco . . . . .	74
Se si verificano problemi relativi al disco rigido . . . . .	75
<b>Problemi relativi alla scheda PC</b> . . . . .	<b>75</b>
<b>Problemi generali del programma</b> . . . . .	<b>76</b>
Un programma si interrompe . . . . .	76
Un programma smette di rispondere . . . . .	76
Appare una schermata blu . . . . .	76
Vengono visualizzati uno o più messaggi di errore . . . . .	76
<b>Risoluzione di altri problemi tecnici</b> . . . . .	<b>77</b>
<b>Se il computer Dell™ si bagna</b> . . . . .	<b>77</b>
<b>Se il computer viene lasciato cadere o danneggiato</b> . . . . .	<b>78</b>
<b>Driver</b> . . . . .	<b>78</b>
Che cos'è un driver? . . . . .	78
Identificazione di driver . . . . .	79
Reinstallazione dei driver e utilità . . . . .	79
<b>Risoluzione di incompatibilità del software e dell'hardware</b> . . . . .	<b>80</b>
<b>Ripristino del sistema operativo</b> . . . . .	<b>81</b>
Uso del Ripristino configurazione di sistema di Microsoft	
Windows XP . . . . .	81
Uso di Dell PC Restore da Symantec . . . . .	83

<b>Diagnostica della Dell</b> . . . . .	<b>84</b>
Quando utilizzare il programma Dell Diagnostics . . . . .	84

## 9 Aggiunta e sostituzione di componenti

<b>Operazioni preliminari</b> . . . . .	<b>87</b>
Strumenti consigliati . . . . .	87
Arresto del computer in corso . . . . .	87
<b>Aggiunta di memoria</b> . . . . .	<b>89</b>
<b>Aggiunta di una scheda Mini PCI</b> . . . . .	<b>91</b>
<b>Sostituzione del disco rigido</b> . . . . .	<b>94</b>
Restituire il disco rigido a Dell . . . . .	95
<b>Tastiera</b> . . . . .	<b>96</b>
<b>Scheda interna con tecnologia senza fili Bluetooth®</b> . . . . .	<b>98</b>

## 10 Appendice

<b>Specifiche</b> . . . . .	<b>101</b>
<b>Uso del programma di installazione di sistema</b> . . . . .	<b>107</b>
<b>Visualizzazione delle schermate di configurazione del sistema</b> . . . . .	<b>107</b>
<b>Schermate di configurazione del sistema</b> . . . . .	<b>108</b>
<b>Opzioni tipicamente utilizzate</b> . . . . .	<b>108</b>
Modifica della sequenza di avvio . . . . .	108
Modifica delle modalità della stampante . . . . .	109
Modifica delle porte COM . . . . .	110
<b>Attivazione del sensore a infrarossi</b> . . . . .	<b>110</b>
<b>Come contattare la Dell</b> . . . . .	<b>110</b>

<b>Indice analitico</b> . . . . .	<b>129</b>
-----------------------------------	------------





# Ricerca di informazioni

 **N.B.** Alcune funzioni potrebbero non essere disponibili per alcuni computer o in alcuni Paesi.

 **N.B.** Informazioni supplementari potrebbero essere fornite assieme al computer.

---

## Cosa si ricerca?

- Informazioni sulla garanzia
- Clausole e condizioni (solo per gli Stati Uniti)
- Istruzioni di sicurezza
- Avvisi normativi
- Informazioni sull'ergonomia
- Contratto di licenza Microsoft con l'utente finale

## Si trova qui

### Guida alle informazioni sul prodotto Dell™



- 
- Come configurare il computer

### Diagramma di installazione



- 
- Suggerimenti sull'uso di Microsoft® Windows®
  - Come riprodurre CD e DVD
  - Procedure per l'uso delle modalità standby e di sospensione
  - Procedure per la modifica della risoluzione video
  - Come pulire il computer

### File della guida

- 1** Fare clic sul pulsante **Start**, quindi scegliere **Guida in linea e supporto tecnico**.
- 2** Fare clic su **Guide dell'utente e di sistema** e fare clic su **Guide dell'utente**.
- 3** Fare clic su **Guida di Dell Inspiron**.

---

**Cosa si ricerca?**

- Numero di servizio e codice del servizio espresso
- Etichetta di licenza di Microsoft Windows

**Si trova qui****Numero di servizio e licenza di Microsoft Windows**

Queste etichette si trovano sul fondo del computer.

- Usare il numero di servizio per identificare il computer quando si utilizza



**support.dell.com** o rivolgersi al supporto tecnico.

- Immettere il codice del servizio espresso per smistare la telefonata quando ci si rivolge al supporto tecnico.

- 
- Come usare Windows XP
  - Documentazione per il computer
  - Documentazione per periferiche (per esempio un modem)

**Guida in linea e supporto tecnico di Windows**

- 1** Fare clic sul pulsante **Start**, quindi scegliere **Guida in linea e supporto tecnico**.
- 2** Digitare una parola o una frase che descriva il problema e fare clic sull'icona della freccia.
- 3** Fare clic sull'argomento che descrive il problema.
- 4** Seguire le istruzioni visualizzate.

---

**Cosa si ricerca?**

- Soluzioni — suggerimenti per la risoluzione dei problemi, articoli di tecnici, corsi in linea, domande frequenti
- Forum clienti — discussione in linea con altri clienti Dell
- Aggiornamenti — informazioni di aggiornamento per componenti, quali ad esempio la memoria, il disco rigido e il sistema operativo
- Servizio clienti — informazioni di contatto, sullo stato dell'ordine e della richiesta di servizio, sulla garanzia e sulle riparazioni
- Servizio e supporto — stato della richiesta di servizio, contratto di assistenza, discussioni in linea con il supporto tecnico
- Riferimenti — documentazione per il computer, dettagli sulla configurazione del computer, specifiche dei prodotti e white paper
- Download — aggiornamenti di driver, patch e software certificati
- Notebook System Software (NSS) — se si reinstalla il sistema operativo per il computer, va anche reinstallata l'utilità DSS. l'utilità fornisce aggiornamenti critici per il sistema operativo e supporto per unità disco floppy Dell™ USB da 3,5 pollici, i processori Intel® Pentium® M, le unità ottiche e le periferiche USB. l'utilità è necessaria per il corretto funzionamento del computer Dell. Il software rileva automaticamente il computer e il sistema operativo e installa gli aggiornamenti adeguati alla propria configurazione.

Per scaricare Notebook System Software:

- 1 Visitare l'indirizzo [support.dell.com](http://support.dell.com) e fare clic su **Downloads**.
- 2 Immettere il Numero di servizio o il modello del prodotto.
- 3 Nel menu a discesa **Download Category** (Categoria di download), fare clic su **All** (Tutti).
- 4 Scegliere il sistema operativo e la lingua del sistema operativo per il computer e fare clic su **Submit** (Invia).
- 5 Sotto **Select a Device** (Seleziona un computer), scorrere fino a **System and Configuration Utilities** (Utilità di configurazione e di sistema) e fare clic su **Dell Notebook System Software** (Software di sistema per portatili Dell).

---

**Si trova qui**

**Sito Web del supporto tecnico della Dell — [support.dell.com](http://support.dell.com)**

**N.B.** Selezionare la regione per visualizzare il sito appropriato di supporto.

**N.B.** I clienti aziendali, governativi e le istituzioni scolastiche possono anche utilizzare il sito Web di supporto tecnico personalizzato Dell Premier all'indirizzo [premier.support.dell.com](http://premier.support.dell.com). Il sito Web potrebbe non essere disponibile in tutte le regioni.



# Presentazione del computer

## Vista anteriore



**SCHERMO** — Per ulteriori informazioni sullo schermo, consultare il file della *Guida di Dell Inspiron*. Per accedere al file della guida, vedere pagina 9.

**PULSANTE DI ALIMENTAZIONE** — Premere il pulsante di alimentazione per avviare il computer o disattivare una modalità di gestione del risparmio di energia.



**AVVISO:** Per evitare la perdita di dati, spegnere il computer eseguendo l'arresto del sistema operativo Microsoft® Windows® anziché premendo il pulsante di alimentazione.

Se il computer smette di rispondere, tenere premuto il pulsante di alimentazione fino a totale spegnimento del computer. Questa operazione può richiedere alcuni secondi.

#### INDICATORI DI STATO DELLA PERIFERICA

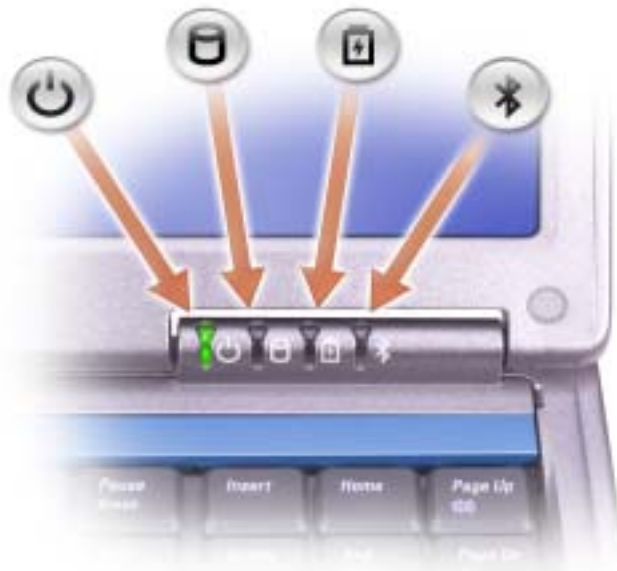

- 
- ⏻ L'indicatore si accende all'accensione del computer e lampeggia quando il computer si trova in una modalità di gestione del risparmio di energia.

---

  - 💾 L'indicatore si accende quando il computer legge e scrive dati.
    - ⏻ **AVVISO:** Per evitare la perdita di dati, non spegnere mai il computer mentre l'indicatore 💾 lampeggia.

---

  - 🔋 L'indicatore è acceso o lampeggia per indicare il livello di carica della batteria.

---

  - 📶 L'indicatore si accende quando la tecnologia senza fili Bluetooth® è attivata.
 

**N.B.** La tecnologia senza fili Bluetooth è una funzionalità opzionale, cosicché l'indicatore 📶 si accende solo se si è ordinata la tecnologia senza fili Bluetooth insieme al computer. Per ulteriori informazioni, consultare la documentazione fornita con la tecnologia senza fili Bluetooth.

Per disattivare solo la funzionalità della tecnologia senza fili Bluetooth, fare clic con il pulsante destro del mouse sull'icona 📶 nell'area di notifica e selezionare **Disable Bluetooth Radio** (Disattiva radio Bluetooth).

Per attivare o disattivare rapidamente tutti i dispositivi senza fili, premere <Fn><F2>.
-

Se il computer è collegato a una presa elettrica, l'indicatore  funziona in questo modo:

- Verde fisso: significa che è in corso la carica della batteria.
- Verde intermittente: significa che la batteria è quasi completamente carica.

Se il computer è alimentato a batteria, l'indicatore  funziona nel modo seguente:

- Spento: significa che la batteria è sufficientemente carica (o il computer è spento).
- Arancione intermittente: significa che il livello di carica della batteria è basso.
- Arancione fisso: significa che la batteria è quasi scarica.

**TASTIERA** — La tastiera include un tastierino numerico, nonché il tasto logo Windows. Per informazioni sui tasti di scelta rapida supportati, vedere pagina 43.

**DISPOSITIVO DI CHIUSURA DELLO SCHERMO** — Mantiene chiuso lo schermo.

**ALTOPARLANTI** — Per regolare il volume degli altoparlanti integrati, premere i pulsanti di controllo del volume, il pulsante di disattivazione del volume o i tasti di scelta rapida per il controllo del volume. Per maggiori informazioni, vedere pagina 43.



**PULSANTI DEL TOUCHPAD** — Forniscono le funzionalità di un mouse. Per maggiori informazioni, vedere pagina 43.

**TOUCHPAD** — Fornisce le funzionalità di un mouse. Per maggiori informazioni, vedere pagina 43.

**INDICATORI DI STATO DELLA TASTIERA**





Gli indicatori verdi situati sulla parte superiore della tastiera hanno le seguenti funzionalità:

-  L'indicatore si accende quando si attiva la tastiera numerica.
-  L'indicatore si accende quando si attiva la funzione di blocco delle maiuscole.
-  L'indicatore si accende quando si attiva la funzione BLOC SCORR.

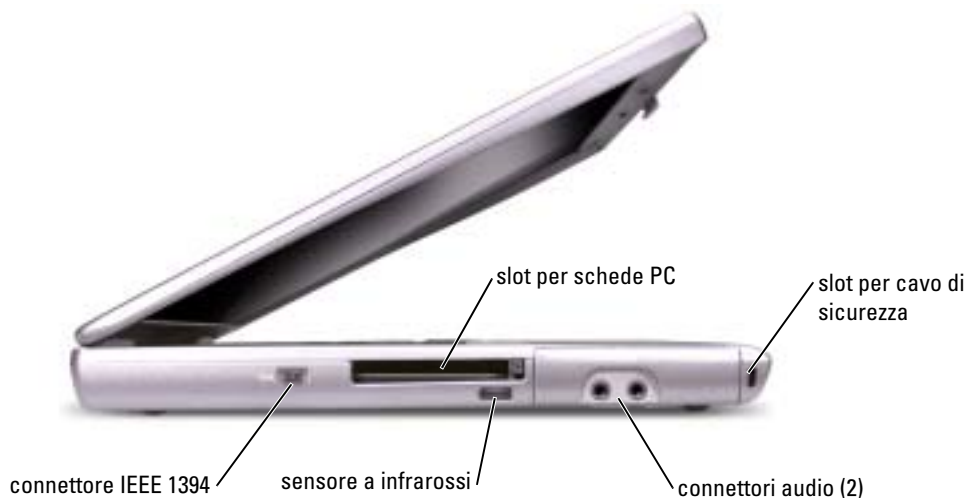
## Vista da sinistra



 **N.B.** La ventola viene attivata quando il computer si surriscalda. Il rumore della ventola è normale e non indica alcun problema relativo alla ventola o al computer.

 **ATTENZIONE:** Non riporre il computer in un ambiente con insufficiente aerazione, ad esempio una valigetta chiusa, durante il funzionamento, in quanto ciò potrebbe provocare incendi o il danneggiamento del computer.

**SLOT DELLA SCHEDA PC** — Supporta una scheda PC, quale una scheda per modem o adattatore di rete. Per maggiori informazioni, consultare il file della *Guida di Dell Inspiron*. Per accedere al file della guida, vedere pagina 9.

**SENSORE INFRAROSSI** — Consente di trasferire file dal proprio computer a un'altra periferica compatibile a infrarossi senza dover utilizzare connessioni via cavo.

**CONNETTORE IEEE 1394** — Consente di collegare periferiche che supportano trasferimenti ad alta velocità conformi al protocollo IEEE 1394 come alcune videocamere digitali.



Quando si riceve il computer, il sensore è disabilitato. Per attivare il sensore è possibile usare il programma di installazione di sistema. Per informazioni sul trasferimento di dati, consultare la Guida in linea e supporto tecnico o la documentazione fornita con la periferica a infrarossi compatibile.

#### CONNETTORI AUDIO



Collegare il microfono al connettore .

Collegare le cuffie o gli altoparlanti al connettore .

**SLOT PER CAVO DI SICUREZZA** — Consente di collegare al computer un dispositivo antifurto (reperibile in commercio). Per ulteriori informazioni, consultare le istruzioni fornite con il dispositivo.

 **AVVISO:** Prima di acquistare un dispositivo antifurto, accertarsi che sia compatibile con lo slot per il cavo di sicurezza.



## Vista destra



**SLOT PER CAVO DI SICUREZZA** — Consente di collegare al computer un dispositivo antifurto (reperibile in commercio). Per ulteriori informazioni, consultare le istruzioni fornite con il dispositivo.

➡ **AVVISO:** Prima di acquistare un dispositivo antifurto, accertarsi che sia compatibile con lo slot per il cavo di sicurezza.



**ALLOGGIAMENTO PER MODULI** — Nell'alloggiamento per moduli è possibile installare periferiche, quali un'unità ottica oppure il modulo Dell TravelLite™. Per ulteriori informazioni, vedere pagina 41.

**CHIUSURA A SCATTO DELLA PERIFERICA** — Consente di rimuovere la periferica nell'alloggiamento per moduli. Vedere pagina 41 per istruzioni.

## Vista posteriore

**⚠ ATTENZIONE:** Non riporre il computer in un ambiente con insufficiente aerazione, ad esempio una valigetta chiusa, durante il funzionamento, in quanto ciò potrebbe provocare incendi o il danneggiamento del computer.

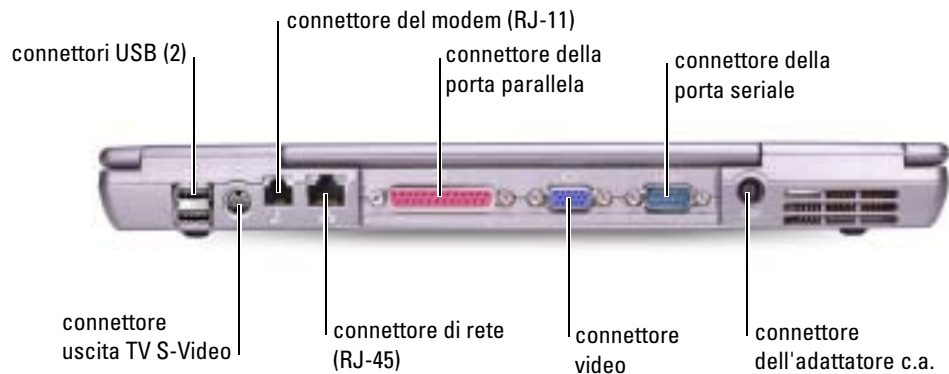

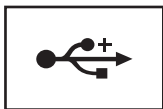
**CONNETTORI USB**

Consentono di collegare periferiche USB, quali un mouse, una tastiera o una stampante. È possibile anche collegare l'unità disco floppy opzionale direttamente ad un connettore USB utilizzando il cavo dell'unità disco floppy opzionale.

**CONNETTORE S-VIDEO DI USCITA TV**

Consente di collegare il computer a una TV. Per ulteriori informazioni, vedere pagina 56.

**CONNETTORE DEL MODEM (RJ-11)**

Collegare la linea telefonica al connettore del modem.

Per informazioni sull'uso del modem, consultare la documentazione in linea relativa al modem fornita con il computer. Vedere pagina 10.

## CONNETTORE DI RETE (RJ-45)

 **AVVISO:** Il connettore di rete ha dimensioni leggermente superiori a quelle del connettore del modem. Per evitare di danneggiare il computer, non collegare una linea telefonica al connettore di rete.

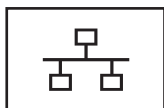

Questo connettore consente di collegare il computer a una rete. Gli indicatori verde e giallo accanto al connettore indicano l'attività della comunicazione di rete cablata e senza fili.

Per informazioni sull'uso della scheda di rete, consultare il manuale dell'utente relativo alle periferiche fornito con il computer. Vedere pagina 10.

## CONNETTORE DELLA PORTA PARALLELA



Consente di collegare una periferica parallela, quale una stampante.

## CONNETTORE VIDEO



Consente di collegare un monitor esterno. Per maggiori informazioni, consultare il file della *Guida di Dell Inspiron*. Per accedere al file della guida, vedere pagina 9.

## CONNETTORE DELLA PORTA SERIALE







Consente di collegare periferiche seriali, quali un mouse o un palmare.

**CONNETTORE DELL'ADATTATORE C.A.** — Collegare un adattatore c.a. al computer.



L'adattatore c.a. converte l'alimentazione c.a. in alimentazione c.c. richiesta dal computer. È possibile collegare l'adattatore c.a. quando il computer è acceso o spento.

-  **ATTENZIONE:** L'adattatore c.a. è compatibile con le prese elettriche di qualsiasi Paese. I connettori per l'alimentazione e le ciabatte variano invece da Paese a Paese. L'uso di un cavo incompatibile o non correttamente collegato alla ciabatta o alla presa elettrica potrebbe provocare incendi o il danneggiamento dell'apparecchiatura.
-  **AVVISO:** Quando si scollega l'adattatore c.a. dal computer, fare presa sul connettore (non sul cavo) e tirare con decisione ma delicatamente, per non danneggiarlo.
-  **N.B.** La ventola viene attivata quando il computer si surriscalda. Il rumore della ventola è normale e non indica alcun problema relativo alla ventola o al computer.
-  **ATTENZIONE:** Non riporre il computer in un ambiente con insufficiente aerazione, ad esempio una valigetta chiusa, durante il funzionamento, in quanto ciò potrebbe provocare incendi o il danneggiamento del computer.

## Vista inferiore

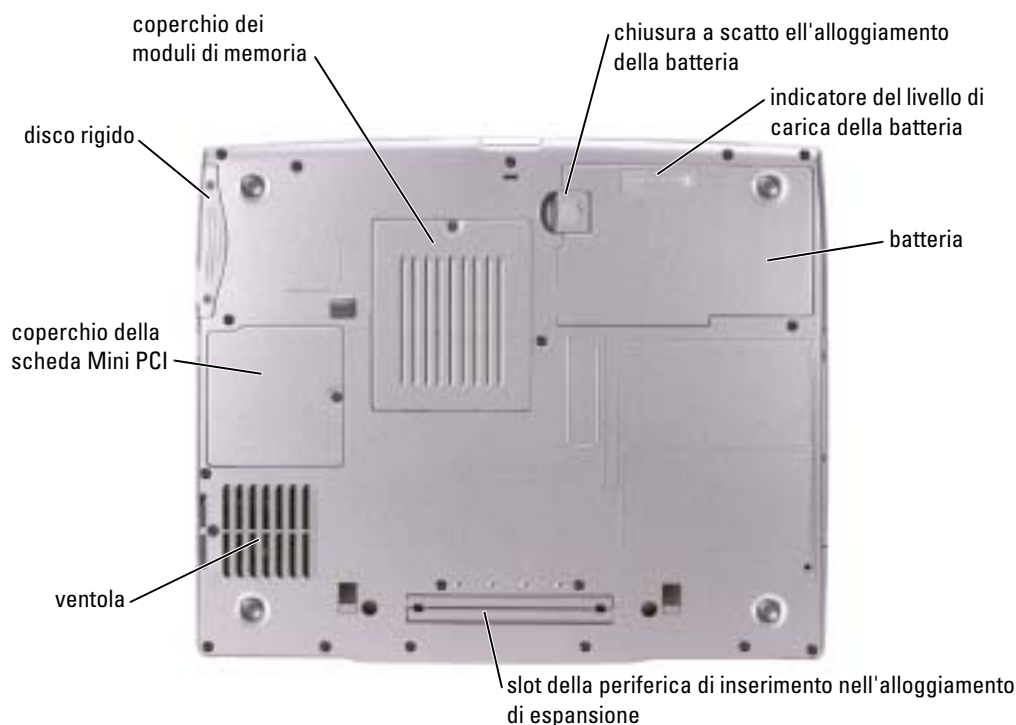

**COPERCHIO DEL MODULO DI MEMORIA** — Copre l'alloggiamento in cui sono contenuti i moduli di memoria. Vedere pagina 89.

**CHIUSURA A SCATTO DELL'ALLOGGIAMENTO DELLA BATTERIA** — Consente di rimuovere la batteria. Vedere pagina 36 per istruzioni.

**INDICATORE DI RICARICA BATTERIA** — Indica il livello di carica della batteria. Vedere pagina 35.

**BATTERIA** — Se nell'alloggiamento è installata una batteria, è possibile usare il computer senza collegarlo a una presa elettrica. Vedere pagina 37.

**SLOT DEL DISPOSITIVO DI INSERIMENTO NELL'ALLOGGIAMENTO DI ESPANSIONE** — Consente di collegare il computer a un dispositivo di inserimento nella periferica di inserimento nell'alloggiamento di espansione. Per ulteriori informazioni, consultare la documentazione fornita con la periferica di inserimento nell'alloggiamento di espansione.

**VENTOLA** — Il computer usa una ventola interna per creare un flusso di aria attraverso le prese di ventilazione, in modo da prevenire il surriscaldamento.



**N.B.** La ventola viene attivata quando il computer si surriscalda. Il rumore della ventola è normale e non indica alcun problema relativo alla ventola o al computer.



**ATTENZIONE:** Non riporre il computer in un ambiente con insufficiente aerazione, ad esempio una valigetta chiusa, durante il funzionamento, in quanto ciò potrebbe provocare incendi o il danneggiamento del computer.

**COPERCHIO DELLA SCHEDA MINI PCI** — Copre l'alloggiamento che contiene la scheda Mini PCI. Vedere pagina 91.

**DISCO RIGIDO** — Memorizza i programmi e i dati.



# Configurazione del computer

## Connessione a Internet

 **N.B.** Il fornitore di servizi Internet (ISP) e le relative offerte variano da Paese a Paese.

Per effettuare una connessione a Internet, è necessaria una connessione via modem o di rete e un account presso un fornitore di servizi Internet (ISP), come AOL o MSN. Attraverso tale provider saranno disponibili una o più delle opzioni di connessione che seguono.

- Connessioni di accesso remoto che consentono l'accesso a Internet tramite linea telefonica. Tali connessioni sono notevolmente più lente di quelle effettuate tramite modem via cavo o DSL.
- Connessioni DSL, che consentono l'accesso a Internet ad alta velocità tramite la linea telefonica esistente. Con una connessione DSL, è possibile accedere a Internet e utilizzare contemporaneamente il telefono sulla stessa linea.
- Connessioni tramite modem via cavo, che consentono l'accesso a Internet ad alta velocità tramite la linea telefonica TV via cavo locale.

Se si utilizza una connessione di accesso remoto, collegare un cavo telefonico al connettore del modem sul computer e alla presa telefonica a muro prima di configurare la connessione a Internet. Se si utilizza una connessione modem via cavo o DSL, consultare il provider per le istruzioni di configurazione.

### Configurazione della connessione a Internet

Per configurare una connessione AOL o MSN:

- 1 Salvare e chiudere i file aperti e uscire da tutte le applicazioni in esecuzione.
- 2 Fare doppio clic sull'icona **MSN Explorer** o **AOL** sul desktop di Microsoft® Windows®.
- 3 Seguire le istruzioni visualizzate per completare l'installazione.

Se non si dispone di un'icona di **MSN Explorer** o di **AOL** sul desktop o se si desidera configurare una connessione a Internet con un ISP diverso:

- 1 Salvare e chiudere i file aperti e uscire da tutte le applicazioni in esecuzione.
- 2 Fare clic sul pulsante **Start** e fare clic su **Internet Explorer**.  
Appare la **Aggiunta guidata nuova connessione**.
- 3 Fare clic su **Connessione a Internet**.

- 4 Scegliere l'opzione corretta nella finestra successiva.
  - Se non si dispone di un ISP e se ne desidera selezionare uno, fare clic su **Scegli da un elenco di provider di servizi Internet (ISP)**.
  - Se sono state già ottenute informazioni sulla configurazione dall'ISP, ma non è stato ricevuto un CD di configurazione, fare clic su **Imposta la connessione manualmente**.
  - Se si dispone di un CD, fare clic su **Utilizza il CD fornito dall'ISP**.

- 5 Fare clic su **Avanti**.



Se si è selezionato **Imposta la connessione manualmente**, continuare col punto 6. In caso contrario, seguire le istruzioni visualizzate per completare l'installazione.

 **N.B.** In caso di dubbi sul tipo di connessione da selezionare, contattare il proprio ISP.

- 6 Fare clic sull'opzione appropriata sotto **Indicare la modalità di connessione a Internet?**, quindi fare clic su **Avanti**.
- 7 Utilizzare le informazioni di configurazione fornite dall'ISP per completare la configurazione.

Se si riscontrano problemi durante la connessione a Internet, consultare "Problemi relativi ad Internet, al modem e alla posta elettronica". Se non è possibile connettersi a Internet, ma ci si è connessi con successo in passato, l'ISP potrebbe avere una sospensione temporanea del servizio. Contattare l'ISP per verificare lo stato del servizio o ripetere la connessione più tardi.

## Problemi relativi al modem e alla connessione Internet

-  **AVVISO:** Collegare il modem esclusivamente a una linea analogica. Se si collega il modem a una rete telefonica digitale vi è il rischio che venga danneggiato.
-  **AVVISO:** I connettori del modem e della rete si assomigliano. Non collegare una linea telefonica al connettore di rete.
-  **N.B.** Se è possibile connettersi al provider di servizi Internet (ISP) significa che il modem funziona correttamente. Se si è certi che il modem funzioni in modo corretto ma continuano a presentarsi problemi, contattare il fornitore di servizi Internet.

**CONTROLLARE LA PRESA A MURO DEL TELEFONO** — Scollegare il modem dalla linea telefonica e collegarvi direttamente un telefono. Verificare la presenza del segnale di linea. Assicurarsi di disporre di un telefono a multifrequenza. Provare a collegare il modem a un altro spinotto a muro della linea telefonica.

Velocità di connessione lente possono essere causate da disturbi sulla linea telefonica o dalle condizioni della rete o della linea telefonica. Per ulteriori informazioni, contattare la propria compagnia telefonica o l'amministratore di rete.

#### **COLLEGARE IL MODEM DIRETTAMENTE ALLA PRESA TELEFONICA A MURO —**

Se sulla stessa linea sono presenti altri dispositivi telefonici, quali segreterie telefoniche, fax, dispositivi di protezione da sovracorrente o sdoppiatori di linea, escluderli e collegare direttamente il modem allo spinotto a muro della linea telefonica.

**CONTROLLARE IL COLLEGAMENTO —** Verificare che la linea telefonica sia collegata al modem.

**CONTROLLARE LA LINEA TELEFONICA —** Provare a usare un cavo telefonico diverso. Se si sta usando un cavo di 3 metri o di lunghezza superiore, provare a sostituirlo con uno più corto.

**SEGNALE DI LINEA IRREGOLARE —** Se si dispone di un servizio di posta vocale, il segnale di linea potrebbe risultare irregolare quando vi sono messaggi. Per informazioni su come ripristinare il segnale di linea, contattare la propria compagnia telefonica.

**DISATTIVARE IL SERVIZIO DI AVVISO DI CHIAMATA —** Consultare l'elenco telefonico per informazioni su come disattivare questo servizio. quindi modificare le proprietà della connessione di accesso remoto.

- 1 Fare clic sul pulsante **Start** e fare clic su **Pannello di controllo**.
- 2 Fare clic su **Stampanti e altro hardware**, su **Opzioni modem e telefono**, sulla scheda **Regole di composizione** e infine su **Modifica...**
- 3 Nella finestra **Modifica località**, controllare che l'opzione **Per disattivare l'avviso di chiamata**, **comporre**: sia selezionata e scegliere il codice corretto riportato nell'elenco telefonico.
- 4 Fare clic su **Applica** e su **OK**.
- 5 Chiudere la finestra **Opzioni modem e telefono**.
- 6 Chiudere la finestra **Pannello di controllo**.

#### **VERIFICARE SE ESISTE COMUNICAZIONE TRA IL MODEM E WINDOWS**

- 1 Fare clic sul pulsante **Start** e fare clic su **Pannello di controllo**.
  - 2 Fare clic su **Stampanti e altro hardware** e quindi su **Opzioni modem e telefono**.
  - 3 Selezionare la scheda **Modem**.
  - 4 Fare clic sulla porta COM del modem in uso.
  - 5 Fare clic su **Proprietà**, fare clic sulla scheda **Diagnostica**, infine fare clic su **Interroga modem** per verificare che il modem sta comunicando con Windows.
- Se tutti i comandi ricevono una risposta, il modem funziona correttamente.

## Problemi relativi alla posta elettronica

**VERIFICARE CHE LA CONNESSIONE A INTERNET SIA ATTIVA** — Aprire il programma di posta elettronica Outlook Express e fare clic su **File**. Se accanto all'opzione **Non in linea** è presente un segno di spunta, fare clic sulla casella per rimuoverlo e connettersi ad Internet.

## Installazione di una stampante

 **AVVISO:** Completare l'installazione del sistema operativo prima di collegare una stampante al computer.

Consultare la documentazione fornita con la stampante per le informazioni di installazione, comprese quelle relative alle procedure che seguono:

- Recupero e installazione dei driver aggiornati.
- Collegamento della stampante al computer.
- Caricamento della carta e installazione del toner o della cartuccia inchiostro.
- Richiesta di assistenza tecnica al costruttore della stampante.

### Cavo stampante

La connessione del computer alla stampante avviene tramite un cavo USB o parallelo. Se la stampante non fosse dotata di cavo parallelo e fosse quindi necessario acquistarlo separatamente, accertarne la compatibilità con la stampante. Se il cavo fosse stato acquistato insieme al computer, è possibile che sia in dotazione insieme al computer stesso.

### Collegamento di una stampante parallela

1 Se non si è già provveduto, completare la configurazione del sistema operativo.

2 Spegnerne il computer.

 **AVVISO:** Per ottenere risultati migliori, utilizzare un cavo parallelo di lunghezza non superiore a 3 m.

3 Inserire il cavo parallelo della stampante nel connettore parallelo del computer e stringere le due viti. Collegare il cavo al connettore della stampante e fare scattare i due fermagli nelle rispettive tacche.

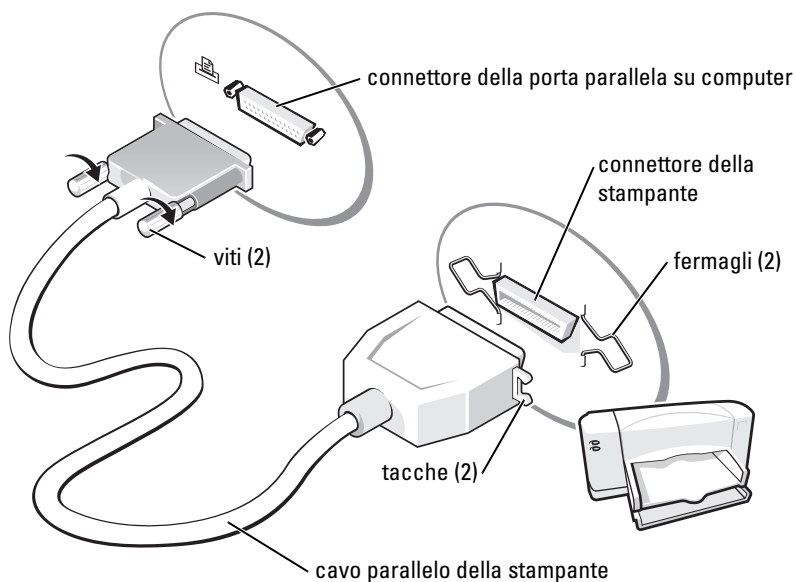

- 4 Accendere prima la stampante, quindi il computer. Se è visualizzata la finestra **Installazione guidata hardware**, fare clic su **Annulla**.
- 5 Se necessario, installare il driver della stampante. Per informazioni, consultare la documentazione fornita con la stampante.

### Collegamento di una stampante USB



**N.B.** Le periferiche USB possono essere collegate mentre il computer è acceso.

- 1 Se non si è già provveduto, completare la configurazione del sistema operativo.
- 2 Se necessario, installare il driver della stampante. Per informazioni, consultare la documentazione fornita con la stampante.

- 3 Collegare il cavo USB della stampante ai connettori USB del computer e della stampante. I connettori USB possono essere inseriti solo in un senso.

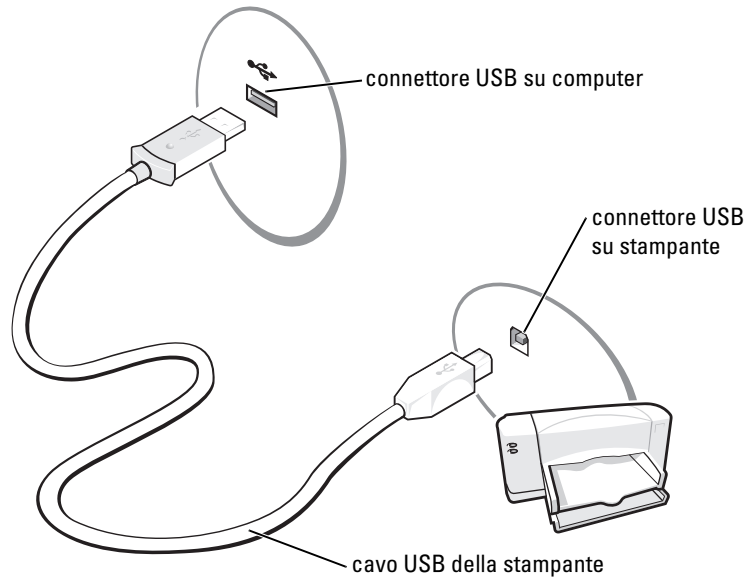

## Problemi relativi alla stampante

**CONTROLLARE I COLLEGAMENTI DEL CAVO DELLA STAMPANTE** — Accertarsi che il cavo della stampante sia collegato correttamente al computer (vedere pagina 28).

**VERIFICARE IL FUNZIONAMENTO DELLA PRESA ELETTRICA** — Accertarsi che la presa elettrica funzioni collegandovi un altro apparecchio, ad esempio una lampada.

**VERIFICARE CHE LA STAMPANTE SIA ACCESA** — Consultare la documentazione fornita con la stampante.

### ACCERTARSI CHE WINDOWS® RICONOSCA LA STAMPANTE

- 1 Fare clic sul pulsante **Start**.
- 2 Fare clic su **Pannello di controllo**.
- 3 Fare clic su **Stampanti e altro hardware**.
- 4 Fare clic su **Visualizza le stampanti o le stampanti fax installate**. Se la stampante è presente nell'elenco, fare clic con il pulsante destro del mouse sull'icona della stampante.
- 5 Scegliere **Proprietà**, quindi selezionare la scheda **Porte**. Accertarsi che l'impostazione **Invia stampa alle seguenti porte**: sia impostata su **LPT1 (porta stampante)**.

**REINSTALLARE IL DRIVER DELLA STAMPANTE** — Vedere pagina 78.

## Dispositivi di protezione elettrica

Esistono diversi dispositivi per la protezione dalle interruzioni e fluttuazioni di corrente:

- Dispositivi di protezione da sovracorrente
- Compensatori di linea
- Gruppi di continuità (UPS)

### Dispositivi di protezione da sovracorrente

I dispositivi di protezione da sovracorrente e le ciabatte provviste di un dispositivo di protezione da sovracorrente proteggono il computer da possibili danni provocati dai picchi di corrente che si verificano durante i temporali o in seguito a interruzioni di corrente. Il livello di protezione fornito è generalmente commisurabile al prezzo del dispositivo di protezione da sovracorrente. Alcuni produttori di dispositivi di protezione da sovracorrente includono una garanzia che offre copertura da determinati tipi di danno. Al momento di scegliere un dispositivo di protezione da sovracorrente, leggere attentamente la garanzia relativa. Un dispositivo con un valore nominale in Joule più alto offre maggiore protezione. Per determinare l'efficacia dei diversi dispositivi comparare il valore nominale in Joule.

 **AVVISO:** I dispositivi di protezione da sovracorrente non proteggono da fluttuazioni o interruzioni di corrente causate da fulmini nelle vicinanze. Quando si verifica un temporale nelle vicinanze, scollegare la linea telefonica dalla presa a muro e scollegare il computer dalla presa di corrente elettrica.

Molti dispositivi di protezione da sovracorrente sono dotati di un connettore per la protezione del modem. Per istruzioni sul collegamento del modem, consultare la documentazione fornita con il dispositivo di protezione da sovracorrente.

 **AVVISO:** Non tutti i dispositivi di protezione da sovracorrente proteggono gli adattatori di rete. Disconnettere il cavo di rete dallo spinotto di rete a muro durante i temporali.

## Compensatori di linea

 **AVVISO:** I compensatori di linea non proteggono da interruzioni di corrente.

I compensatori di linea sono progettati per mantenere pressoché costante la tensione di alimentazione c.a.

## Gruppi di continuità

 **AVVISO:** Un'interruzione di corrente durante il salvataggio di dati sul disco rigido può provocare la perdita dei dati e danneggiare i file.

 **N.B.** Per garantire la massima autonomia della batteria, collegare solo il computer all'UPS. Connettere altre periferiche, quali la stampante, a una ciabatta separata che offra protezione da sovracorrente.

Un gruppo di continuità protegge il computer da fluttuazioni e interruzioni di corrente. I gruppi di continuità contengono una batteria che fornisce alimentazione per un breve periodo alle periferiche collegate durante un'interruzione di corrente. La batteria è ricaricata quando l'alimentazione c.a. è nuovamente disponibile. Per informazioni sull'autonomia della batteria e per verificare che il dispositivo sia certificato da Underwriters Laboratories (UL), consultare la documentazione del costruttore del gruppo di continuità.

## Spegnimento del computer

 **AVVISO:** Per evitare di perdere dati, spegnere il computer arrestando il sistema operativo Microsoft® Windows®, come descritto in seguito, invece di premere il pulsante di alimentazione.

 **N.B.** In alternativa, è possibile spegnere il computer attivando la modalità di standby o sospensione.

- 1 Salvare e chiudere eventuali file aperti e arrestare i programmi in esecuzione, quindi fare clic sul pulsante **Start** e scegliere **Spegni computer**.
- 2 Nella finestra **Spegni computer**, fare clic su **Spegni**.

Il computer si spegne al termine della chiusura della sessione.



# Uso di una batteria

## Rendimento della batteria

 **ATTENZIONE:** Prima di eseguire le procedure descritte in questa sezione, seguire le istruzioni di sicurezza riportate nella *Guida alle informazioni sul prodotto*.

Per mantenere prestazioni ottimali e le impostazioni del BIOS, usare sempre il computer portatile Dell™ con la batteria principale installata. Usare la batteria per alimentare il computer quando non è collegato a una presa elettrica. Come dotazione standard viene fornita una batteria nell'apposito alloggiamento.

 **N.B.** L'autonomia della batteria (il tempo per cui la batteria può conservare una carica) diminuisce col tempo. A seconda della frequenza di utilizzo della batteria e delle condizioni in cui viene utilizzata, può essere necessario acquistare una nuova batteria nel corso della durata del computer.

L'autonomia della batteria dipende dalle condizioni di funzionamento. Per prolungare significativamente l'autonomia di funzionamento a batteria si può installare una batteria secondaria opzionale nell'alloggiamento per moduli. Per ulteriori informazioni sulla batteria secondaria, vedere pagina 41.

L'autonomia della batteria risulta notevolmente ridotta se si eseguono operazioni che comportano un alto consumo di energia. A titolo esemplificativo, di seguito sono elencate alcune di queste operazioni:

- Uso di unità DVD, DVD-R e CD-RW
- Uso di dispositivi di comunicazione senza fili, schede PC o periferiche USB
- Uso di impostazioni di valori elevati di luminosità dello schermo, screen saver con grafica 3D o altri programmi che usano intensivamente le risorse del computer quali i giochi 3D
- Uso del computer in modalità massime prestazioni

 **N.B.** È consigliabile collegare il computer a una presa elettrica quando si esegue un'operazione di scrittura su CD.

È possibile controllare il livello di carica della batteria prima di inserire la batteria nel computer. È inoltre possibile impostare le opzioni di gestione del risparmio di energia in modo da ricevere un avviso quando il livello di carica della batteria è basso.

 **ATTENZIONE:** L'uso di un tipo di batteria incompatibile potrebbe provocare incendi o esplosioni. Sostituire la batteria esclusivamente con una compatibile acquistata da Dell. La batteria agli ioni di litio è progettata per l'uso con computer Dell. Non utilizzare una batteria proveniente da altri computer sul proprio computer.

 **ATTENZIONE:** Non smaltire le batterie insieme ai rifiuti domestici. Quando la batteria non è più in grado di mantenere il livello di carica, contattare l'autorità locale preposta allo smaltimento dei rifiuti o l'ente per la protezione dell'ambiente per ottenere suggerimenti su come smaltire la batteria agli ioni di litio. Consultare "Smaltimento della batteria".

 **ATTENZIONE:** L'uso improprio della batteria potrebbe provocare incendi o ustioni da sostanze chimiche. Non perforare, incenerire o disassemblare la batteria, né esporla a temperature superiori a 65 °C. Tenere la batteria lontano dalla portata dei bambini. Maneggiare con molta attenzione una batteria danneggiata o dalla quale si è verificata una perdita. Nelle batterie danneggiate può verificarsi una perdita di elettroliti con conseguenti possibili lesioni personali o danni all'apparecchiatura.

## Controllo della carica della batteria

Il misuratore di alimentazione di Dell QuickSet, la finestra del **Misuratore di alimentazione** di Microsoft® Windows® e l'icona , l'indicatore della capacità di carica della batteria e l'avviso di batteria scarica, forniscono informazioni sullo stato di carica della batteria.

Per ulteriori informazioni sul controllo del livello di carica della batteria secondaria, vedere pagina 41.

### Misuratore di alimentazione di Dell™ QuickSet

Se Dell QuickSet è installato, premere <Fn> <F3> per visualizzare il misuratore di alimentazione di QuickSet.

Nella schermata **Misuratore alimentazione** sono visualizzati lo stato, il livello di carica e il tempo di completamento della carica per la batteria installata nel computer.

Quando il computer è collegato a una periferica di inserimento nell'alloggiamento di espansione (inserito), la finestra **Misuratore alimentazione** include una scheda **Dock Battery** (Batteria nella periferica di inserimento), in cui sono visualizzati il livello di carica e lo stato corrente della batteria nella periferica di inserimento nell'alloggiamento di espansione.

Nella schermata **Misuratore alimentazione** sono visualizzate le seguenti icone.



Il computer o la periferica di inserimento nell'alloggiamento di espansione è alimentata a batteria.



Il computer è collegato all'alimentazione c.a. e la batteria si sta caricando.





Il computer è collegato all'alimentazione c.a. e la batteria è completamente carica.

---

Per ulteriori informazioni su QuickSet, fare clic con il pulsante destro del mouse sull'icona  nella barra delle applicazioni e fare clic su **Guida**.

## Misuratore di alimentazione di Microsoft® Windows®

Il misuratore di alimentazione di Windows indica il livello di carica residua della batteria. Per accedere al misuratore di alimentazione, fare doppio clic sull'icona  nella barra delle applicazioni. Per maggiori informazioni sulla scheda **Misuratore di alimentazione**, consultare "Gestione del risparmio di energia" nel file della *Guida di Dell Inspiron*. Per accedere al file della guida, vedere pagina 9.

Se il computer è collegato a una presa elettrica, apparirà l'icona .

## Indicatore di carica

Prima di installare una batteria, premere il pulsante di stato sull'indicatore del livello di carica della batteria per accendere le spie che indicano il livello di carica. Ciascun indicatore rappresenta circa il 20% della carica totale della batteria. Se, ad esempio, il livello di carica della batteria è pari all'80%, vi sono quattro indicatori accesi. Se non si accende alcun indicatore, significa che la batteria è scarica.

## Avviso di batteria scarica



**AVVISO:** Per evitare che i dati vengano persi o danneggiati, salvare il lavoro immediatamente non appena si riceve un messaggio che avvisa che la batteria è scarica. Collegare quindi il computer a una presa elettrica oppure installare una batteria secondaria nell'alloggiamento per moduli. Se la batteria si scarica completamente, viene automaticamente avviata la modalità di sospensione.

L'avviso del livello di carica batteria basso viene emesso quando la batteria è scarica al 90% circa. Viene emesso un segnale acustico per indicare che l'autonomia residua della batteria è minima. Durante tale intervallo di tempo l'altoparlante emetterà periodicamente ulteriori segnali acustici. Se sono installate due batterie, l'avviso di batteria scarica indica che il livello di carica delle due batterie combinate è inferiore al 10%. Quando la batteria è quasi scarica, il computer entrerà in modalità di sospensione. Per maggiori informazioni sugli avvisi di batteria scarica e per accedere alla "Gestione del risparmio di energia", consultare il file della *Guida di Dell Inspiron*. Per accedere al file della guida, vedere pagina 9.

## Ricarica della batteria



**N.B.** Con il computer spento, l'adattatore c.a. ricarica una batteria completamente scarica in circa 1 ora. Il tempo di carica risulta più lungo se il computer è acceso. La batteria può essere lasciata nel computer per tutto il tempo desiderato. I circuiti interni della batteria ne impediscono il sovraccarico.

Quando si collega il computer a una presa elettrica oppure si installa una batteria in un computer collegato a una presa elettrica, viene automaticamente eseguito il controllo del livello di carica e della temperatura della batteria. Se necessario, l'adattatore c.a. carica la batteria e la mantiene carica.

Se la temperatura della batteria è elevata a causa dell'utilizzo o perché si trova in un ambiente caldo, la ricarica potrebbe non avere luogo quando si collega il computer ad una presa elettrica.

La batteria è troppo calda per essere caricata se l'indicatore  lampeggia alternativamente in verde e arancione. Scollegare il computer dalla presa elettrica, quindi lasciare raffreddare il computer e la batteria finché non raggiungono la temperatura ambiente. Collegare quindi il computer a una presa elettrica per continuare a caricare la batteria.

Per maggiori informazioni sulla risoluzione di problemi con una batteria, e per accedere alla "Gestione del risparmio di energia", consultare il file della *Guida di Dell Inspiron*. Per accedere al file della guida, vedere pagina 9.

## Rimozione di una batteria

 **ATTENZIONE:** Prima di eseguire queste procedure, scollegare il modem dalla presa a muro della linea telefonica.

Per informazioni sulla rimozione della batteria secondaria, consultare "Uso dell'alloggiamento per moduli" a pagina 41.

 **AVVISO:** Se si desidera sostituire la batteria con il computer in modalità di attesa, sono disponibili al massimo 30 secondi per completare l'operazione prima che il computer si spenga, perdendo tutti i dati in memoria non salvati.

- 1 Accertarsi che il computer sia spento, in una modalità di risparmio energia o collegato a una presa elettrica.
- 2 Se il computer è collegato a una periferica di inserimento nell'alloggiamento di espansione (inserito), scollegarlo. Per istruzioni, consultare la documentazione fornita con la periferica di inserimento nell'alloggiamento di espansione.
- 3 Fare scorrere il dispositivo di chiusura dell'alloggiamento della batteria situato sul fondo del computer, quindi estrarre la batteria dall'alloggiamento.



## Installazione di una batteria

**⚠ ATTENZIONE:** L'uso di un tipo di batteria incompatibile potrebbe provocare incendi o esplosioni. Sostituire la batteria esclusivamente con una compatibile acquistata da Dell. La batteria agli ioni di litio è progettata per l'uso con computer Dell. Non utilizzare una batteria proveniente da altri computer sul proprio computer.

Fare scorrere la batteria nell'alloggiamento fino a quando la chiusura a scatto scatta in posizione. Per informazioni sull'installazione della batteria secondaria, vedere pagina 41.

## Rimozione e installazione della batteria di riserva

- 1 Rimuovere la batteria.
- 2 Rimuovere il coperchio della batteria di riserva.



- 3 Far scorrere la batteria di riserva verso il connettore ed estrarre la batteria dal suo alloggiamento.
- 4 Scollegare il cavo della batteria di riserva dal connettore.

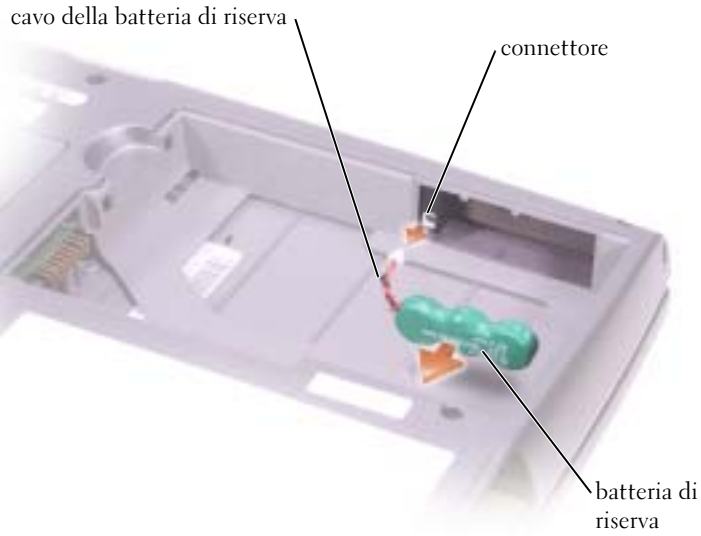

- 5 Collegare il cavo della batteria di riserva al connettore nell'alloggiamento corrispondente.
- 6 Inserire la batteria di riserva nell'alloggiamento e riposizionare l'apposito coperchio.



## Conservazione della batteria

Se non si intende usare il computer per un certo periodo di tempo, rimuovere la batteria. Una batteria si scarica se non la si usa per un periodo prolungato, pertanto occorre ricaricarla completamente prima di usarla.

## Problemi relativi all'alimentazione



**N.B.** Per informazioni sulla modalità standby, consultare il file della *Guida di Dell Inspiron*. Per accedere al file della guida, vedere pagina 9.

**CONTROLLARE L'INDICATORE DI ALIMENTAZIONE** — Quando l'indicatore di alimentazione è acceso o lampeggia significa che il computer è alimentato. Se l'indicatore di alimentazione lampeggia significa che il computer è in modalità standby. Per uscire da tale modalità, premere il pulsante di alimentazione. Se l'indicatore è spento, premere il pulsante di alimentazione per accendere il computer.

**CARICARE LA BATTERIA** — La batteria potrebbe essere scarica.

- 1 Installare nuovamente la batteria.
- 2 Usare l'adattatore c.a. per collegare il computer a una presa elettrica.
- 3 Accendere il computer.

**CONTROLLARE L'INDICATORE DELLO STATO DELLA BATTERIA** — Se l'indicatore dello stato della batteria è arancione intermittente o fisso significa che il livello di carica della batteria è basso o che la batteria è scarica. Collegare il computer a una presa elettrica.

Se l'indicatore di stato della batteria lampeggia in verde e arancione significa che la batteria è troppo calda per essere caricata. Spegnerne il computer (vedere pagina 32), scollegare il computer dalla presa elettrica, quindi lasciare raffreddare il computer e la batteria finché non raggiungono la temperatura ambiente.

Se l'indicatore dello stato della batteria lampeggia rapidamente in arancione significa che la batteria potrebbe essere difettosa. Contattare la Dell (vedere pagina 110).

**VERIFICARE IL FUNZIONAMENTO DELLA PRESA ELETTRICA** — Accertarsi che la presa elettrica funzioni collegandovi un altro apparecchio, ad esempio una lampada.

**CONTROLLARE L'ADATTATORE C.A.** — Controllare i collegamenti del cavo dell'adattatore c.a.. Se l'adattatore c.a. è dotato di un indicatore, accertarsi che sia acceso.

**COLLEGARE IL COMPUTER DIRETTAMENTE A UNA PRESA ELETTRICA** —

Verificare se il computer si accende quando non si usano dispositivi di protezione elettrica, ciabatte e cavi di prolunga per collegarlo.

**ELIMINARE POSSIBILI INTERFERENZE** — Spegnerne ventole, lampade a fluorescenza, lampade alogene o altri apparecchi situati in prossimità.

**REGOLARE LE PROPRIETÀ DI ALIMENTAZIONE** — Consultare il file della *Guida di Dell Inspiron* oppure cercare la parola chiave *standby* nella Guida in linea e supporto tecnico. Per accedere al file della guida, vedere pagina 9.

**DISINSTALLARE E REINSTALLARE I MODULI DI MEMORIA** — Se l'indicatore di alimentazione del computer si accende ma sullo schermo non viene visualizzato nulla, disinstallare e reinstallare i moduli di memoria.



# Uso dell'alloggiamento per moduli

## Informazioni sull'alloggiamento per moduli

 **ATTENZIONE:** Prima di eseguire le procedure descritte in questa sezione, seguire le istruzioni di sicurezza riportate nella *Guida alle informazioni sul prodotto*.

Nell'alloggiamento per moduli si possono installare diverse periferiche, quali unità disco floppy, CD, CD-RW, DVD, CD RW/DVD, DVD+RW, una batteria secondaria o un secondo disco rigido.

## Rimozione e installazione delle periferiche mentre il computer è spento

 **N.B.** È possibile rimuovere ed installare periferiche mentre il computer è in funzione e collegato ad una periferica di inserimento nell'alloggiamento di espansione (inserito).

 **AVVISO:** Per evitare danni, quando le periferiche non sono installate nell'alloggiamento per moduli conservarle in un luogo sicuro e asciutto. Non esercitare forza verso il basso o appoggiare oggetti pesanti sulle periferiche.

- 1 Premere la chiusura a scatto dello schermo.
- 2 Estrarre la periferica dall'alloggiamento dei moduli.



- 3 Spingere la nuova periferica nell'alloggiamento finché scatta in posizione.

## Rimozione e installazione delle periferiche mentre il computer è acceso

- 1 Prima di espellere la periferica, fare doppio clic sull'icona **Rimozione sicura dell'hardware** sulla barra delle applicazioni, fare clic sulla periferica che si desidera espellere, quindi fare clic su **Interrompi**.
- ➡ **AVVISO:** Per evitare danni, quando le periferiche non sono installate nell'alloggiamento per moduli conservarle in un luogo sicuro e asciutto. Non esercitare forza verso il basso o appoggiare oggetti pesanti sulle periferiche.
- 2 Premere la chiusura a scatto dello schermo.



- 3 Estrarre la periferica dall'alloggiamento dei moduli.



- 4 Spingere la nuova periferica nell'alloggiamento finché scatta in posizione. Il sistema operativo riconosce automaticamente la periferica.
- 5 Se necessario, immettere la password per sbloccare il computer.

## Uso della tastiera e del touchpad

### Tastiera numerica



**N.B.** Quando si collega una tastiera o un tastierino esterno al computer, il tastierino viene disattivato.

Il tastierino numerico funziona come quello su una tastiera esterna. A ogni tasto del tastierino sono assegnate più funzioni. I numeri e i simboli del tastierino sono contrassegnati in blu nella parte destra dei tasti stessi. Per digitare un numero o un simbolo, attivare il tastierino, quindi premere il tasto desiderato mentre si tiene premuto <Fn>.

- Per attivare il tastierino, premere <Bloc Num>. L'indicatore  segnala che il tastierino è attivo.
- Per disattivare il tastierino, premere nuovamente <Bloc Num>.

## Scelte rapide da tastiera

### Funzioni del sistema

<Ctrl><MAIUSC><Esc>	Apri la finestra <b>Task Manager Windows</b> .
<Num Lk>	Attiva e disattiva il tastierino numerico (solo su una tastiera esterna).
<Fn><Num Lk>	Attiva e disattiva il BLOC SCORR

### Batteria

<Fn><F3>	Visualizza il <b>Misuratore di alimentazione</b> di Dell™ QuickSet.
----------	---

### Cassetto dell'unità CD o DVD

<Fn><F10>	Espelle il cassetto dall'unità.
-----------	---------------------------------

### Funzioni dello schermo

<Fn><F8>	Visualizza l'immagine sullo schermo successivo secondo la sequenza solo sullo schermo integrato, sullo schermo integrato e su un monitor CRT esterno simultaneamente, solo su un monitor CRT esterno, sullo schermo integrato e su un monitor DVI esterno simultaneamente e solo su un monitor DVI esterno.
<Fn> e il tasto freccia SU	Aumenta la luminosità solo dello schermo integrato (non del monitor esterno).
<Fn> e il tasto freccia GIÙ	Riduce la luminosità solo dello schermo integrato (non del monitor esterno).

### Radio (incluse soluzioni di rete senza fili e la tecnologia senza fili Bluetooth®)

<Fn><F2>	Abilita e disabilita le radio, inclusa la rete senza fili e la tecnologia senza fili Bluetooth.
----------	---

### Gestione del risparmio di energia

<Fn><Esc>	Attiva la modalità di gestione del risparmio di energia selezionata. È possibile programmare questa scelta rapida da tastiera nella scheda <b>Avanzate</b> della finestra <b>Proprietà-Opzioni risparmio energia</b>
-----------	--

## Funzioni dell'altoparlante

Se gli altoparlanti non emettono alcun suono, premere <Fn><End> e regolare il volume.

---

<Fn><PGSU>	Aumenta il volume degli altoparlanti integrati e degli eventuali altoparlanti esterni collegati.
<Fn><PGGIÙ>	Diminuisce il volume degli altoparlanti integrati e degli eventuali altoparlanti esterni collegati.
<Fn><Fine>	Attiva e disattiva gli altoparlanti integrati e gli eventuali altoparlanti esterni collegati.

---

## Funzioni del tasto logo Microsoft® Windows®

---

Il tasto logo Windows e <m>	Riduce a icona tutte le finestre aperte
Il tasto logo Windows e <MAIUSC><m>	Ripristina la posizione e la dimensione delle finestre
Il tasto logo Windows e <e>	Apri Esplora risorse
Il tasto logo Windows e <r>	Apri la finestra di dialogo <b>Esegui</b>
Il tasto logo Windows e <f>	Apri la finestra di dialogo <b>Risultati ricerca</b>
Il tasto logo Windows e <Ctrl><f>	Se il computer è connesso a una rete, apre la finestra di dialogo <b>Risultati ricerca - Computer</b>
Il tasto logo Windows e <Pausa>	Apri la finestra di dialogo <b>Proprietà sistema</b>

---

Per regolare il funzionamento della tastiera, ad esempio la velocità di ripetizione, aprire la finestra Pannello di controllo e fare clic su **Stampanti e altro hardware**.

## Touchpad

Il touchpad rileva la pressione esercitata dal dito e la direzione impressa, consentendo così di spostare il puntatore sullo schermo. Il touchpad e i pulsanti del touchpad si usano come un mouse.

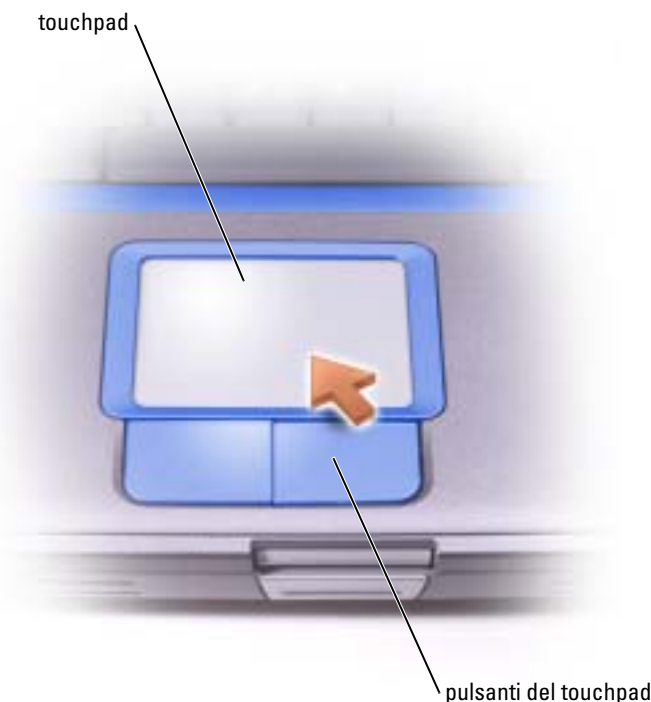

- Per spostare il cursore, fare scorrere leggermente un dito sul touchpad.
- Per selezionare un oggetto, toccare la superficie del touchpad o utilizzare il pollice per premere il pulsante sinistro del touchpad.
- Per selezionare e spostare un oggetto tramite trascinamento, posizionare il cursore sull'oggetto, quindi toccare il touchpad nella sequenza giù, su, giù. In corrispondenza del secondo movimento giù, lasciare il dito a contatto con il touchpad e trascinare l'oggetto selezionato facendo scorrere il dito sulla superficie.
- Per fare doppio clic su un oggetto, posizionare il puntatore su di esso e toccare il touchpad o il pulsante sinistro del touchpad due volte.

## Personalizzazione del touchpad

È possibile disattivare il touchpad o modificarne le impostazioni tramite l'utilizzo della finestra **Proprietà Mouse**.

- 1 Aprire il Pannello di controllo, fare clic su **Stampanti e altro hardware**, quindi fare clic su **Mouse**.
- 2 Nella finestra **Proprietà Mouse** eseguire le seguenti operazioni:
  - Selezionare la scheda **Selezione dispositivo** per disattivare il touchpad.
  - Fare clic sulla scheda **Puntatore** per regolare le impostazioni del touchpad.
- 3 Selezionare le impostazioni desiderate, quindi fare clic su **Applica**.
- 4 Fare clic su **OK** per salvare le impostazioni e chiudere la finestra.

## Problemi relativi al touchpad o al mouse

### CONTROLLARE LE IMPOSTAZIONI DEL TOUCHPAD

- 1 Fare clic sul pulsante **Start**, scegliere **Pannello di controllo**, quindi fare clic su **Stampanti e altro hardware**.
- 2 Fare clic su **Mouse**.
- 3 Regolare le impostazioni.

### CONTROLLARE IL CAVO DEL MOUSE

Arrestare il sistema (vedere pagina 32). Scollegare il cavo del mouse e controllare che non sia danneggiato. Se si tratta di un cavo PS/2, verificare se i piedini del connettore sono piegati o spezzati. Ricollegare saldamente il cavo.

Se si usa un cavo di prolunga del mouse, scollegarlo e collegare il mouse direttamente al computer.

### PER VERIFICARE SE IL PROBLEMA È RELATIVO AL MOUSE, CONTROLLARE IL TOUCHPAD

- 1 Spegnerne il computer.
- 2 Scollegare il mouse.
- 3 Accendere il computer.
- 4 Sul desktop di Windows' usare il touchpad per spostare il cursore, selezionare un'icona e fare doppio clic per aprire il programma o il documento.

Se il touchpad funziona correttamente, è possibile che il mouse sia difettoso.

**REINSTALLARE IL DRIVER DEL TOUCHPAD** — Vedere pagina 78.

## Problemi relativi alla tastiera esterna

 **N.B.** Quando si collega una tastiera esterna, la tastiera integrata conserva tutte le funzionalità.

**CONTROLLARE IL CAVO DELLA TASTIERA** — Arrestare il sistema (vedere pagina 32). Scollegare il cavo della tastiera e controllare che non sia danneggiato. Se si tratta di un cavo PS/2, verificare se i piedini del connettore sono piegati o spezzati. Ricollegare saldamente il cavo.

Se si usa un cavo di prolunga della tastiera, scollegarlo e collegare la tastiera direttamente al computer.

### CONTROLLARE LA TASTIERA ESTERNA

- 1 Spegnere il computer, attendere un minuto, quindi riaccenderlo.
- 2 Verificare che gli indicatori BLOC NUM, BLOC MAIUSC e BLOC SCORR sulla tastiera lampeggino durante la procedura di avvio.
- 3 Sul desktop di Windows® fare clic sul pulsante **Start**, scegliere **Programmi**, scegliere **Accessori**, quindi fare clic su **Blocco note**.
- 4 Digitare alcuni caratteri sulla tastiera esterna e verificare che vengano visualizzati.

Se l'esito è negativo, è possibile che la tastiera esterna sia difettosa.

### PER VERIFICARE SE IL PROBLEMA È RELATIVO ALLA TASTIERA ESTERNA, CONTROLLARE LA TASTIERA INTEGRATA

- 1 Spegnere il computer.
- 2 Scollegare la tastiera esterna.
- 3 Accendere il computer.
- 4 Sul desktop di Windows fare clic sul pulsante **Start**, scegliere **Programmi**, quindi scegliere **Accessori** e infine fare clic su **Blocco note**.
- 5 Digitare alcuni caratteri sulla tastiera esterna e verificare che vengano visualizzati.

Se i caratteri vengono visualizzati, ma non lo erano quando si è usata la tastiera esterna, è possibile che la tastiera esterna sia difettosa. Contattare la Dell (vedere pagina 110).

## Caratteri non previsti

**DISATTIVARE IL TASTIERINO NUMERICO** — Premere <Bloc Num> per disattivare il tastierino numerico se invece di lettere vengono visualizzati numeri. Accertarsi che l'indicatore di blocco dei numeri sia spento.



# Uso di CD, DVD e altri prodotti multimediali

## Uso di CD e DVD

Per informazioni sull'utilizzo di CD e DVD nel computer, consultare il file della *Guida di Dell™ Inspiron™*. Per accedere al file della guida, vedere pagina 9.

## Problemi relativi alle unità



**N.B.** Per informazioni sul salvataggio dei file su un disco floppy, consultare il file della *Guida di Dell Inspiron*. Per accedere al file della guida, vedere pagina 9.

### Se non è possibile salvare un file sull'unità disco

**ACCERTARSI CHE WINDOWS® RICONOSCA L'UNITÀ** — Fare clic sul pulsante Start, quindi fare clic su **Risorse del computer**. Se l'unità non è presente nell'elenco, eseguire una scansione completa con il software antivirus e rimuovere gli eventuali virus. Qualche volta i virus impediscono a Windows di riconoscere l'unità. Inserire un disco avviabile e riavviare il computer. Verificare che l'indicatore  lampeggi per segnalare il normale funzionamento.

**ACCERTARSI CHE IL DISCHETTO NON SIA PROTETTO DA SCRITTURA** — Non è possibile salvare dati su un dischetto protetto da scrittura. Vedere la seguente figura.

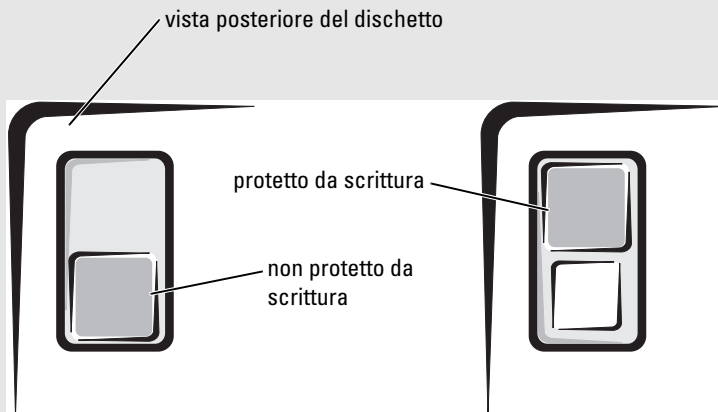

**PROVARE CON UN ALTRO DISCHETTO** — Inserire un altro dischetto per verificare se il problema dipende da difetti presenti nel dischetto precedente.

#### **REINSTALLARE L'UNITÀ**

- 1 Salvare e chiudere i file aperti, uscire da tutti i programmi in esecuzione e arrestare il sistema.
- 2 Rimuovere l'unità. Vedere pagina 41 per istruzioni.
- 3 Installare nuovamente l'unità.
- 4 Accendere il computer.

**PULIRE L'UNITÀ** — Per istruzioni, consultare "Pulizia del computer" nel file della *Guida di Dell Inspiron*. Per accedere al file della guida, vedere pagina 9.

### **Se non si riesce a riprodurre un CD, un CD-RW o un DVD**



**N.B.** A causa delle differenze tra i tipi di file usati in tutto il mondo, non tutti i DVD funzionano in qualsiasi unità.

Le vibrazioni dell'unità CD ad alta velocità sono normali e potrebbero produrre rumore. Ciò non indica un difetto dell'unità o del CD.

**ACCERTARSI CHE WINDOWS® RICONOSCA L'UNITÀ** — Fare clic sul pulsante **Start**, quindi fare clic su **Risorse del computer**. Se l'unità non è presente nell'elenco, eseguire una scansione completa con il software antivirus e rimuovere gli eventuali virus. Qualche volta i virus impediscono a Windows di riconoscere l'unità. Inserire un disco avviabile e riavviare il computer. Verificare che l'indicatore  lampeggi per segnalare il normale funzionamento.

**PROVARE CON UN ALTRO DISCO** — Inserire un altro disco per verificare se il problema dipende da difetti presenti nel disco precedente.

**REGOLARE IL VOLUME DI WINDOWS** — Fare doppio clic sull'icona raffigurante un altoparlante nell'angolo inferiore destro dello schermo. Accertarsi che il volume sia regolato su un livello udibile e la riproduzione del suono non sia stata disattivata.

**IDENTIFICARE IL DISCO CHE NON È RIPRODOTTO** — Se si ha un CD, un CD-RW o un DVD nell'unità disco fisso e una nella periferica dell'alloggiamento per moduli:

- 1 Fare clic sul pulsante **Start**, quindi fare clic su **Risorse del computer**.
- 2 Fare doppio sulla lettera dell'unità della periferica che si sta verificando.

#### **REINSTALLARE L'UNITÀ**

- 1 Salvare e chiudere i file aperti, uscire da tutti i programmi in esecuzione e arrestare il sistema.
- 2 Rimuovere l'unità. Vedere pagina 41 per istruzioni.
- 3 Installare nuovamente l'unità.
- 4 Accendere il computer.

**PULIRE L'UNITÀ O IL DISCO** — Per istruzioni, consultare "Pulizia del computer" nel file *Guida di Dell Inspiron*. Per accedere al file della guida, vedere pagina 9.

## **Se non si riesce a espellere il cassetto dell'unità CD, CD-RW o DVD**

- 1 Accertarsi che il sistema sia spento.
- 2 Raddrizzare una graffetta e inserirla nell'estremità nel foro di espulsione situato nella parte anteriore dell'unità, quindi premere verso l'interno finché il cassetto non viene espulso parzialmente.
- 3 Estrarre delicatamente il cassetto finché non si blocca.

## Se si sente uno sfregamento o un cigolio anomalo

- Accertarsi che il rumore non sia prodotto dal programma in esecuzione.
- Accertarsi che il disco sia inserito correttamente.

## Se non è possibile scrivere tramite l'unità CD-RW

**DISATTIVARE LA MODALITÀ STANDBY IN WINDOWS PRIMA DI ESEGUIRE L'OPERAZIONE DI SCRITTURA SU CD-RW** — Fare una ricerca della parola chiave *standby* nella Guida in linea e supporto tecnico. Per accedere alla *Guida in linea e supporto tecnico*, vedere pagina 10.

**RIDURRE LA VELOCITÀ DI SCRITTURA** — Consultare i file della guida del software per la creazione di CD.

**CHIUDERE TUTTE LE ALTRE APPLICAZIONI APERTE** — La chiusura di tutte le applicazioni aperte prima di eseguire l'operazione di scrittura su un CD-RW può risolvere in parte il problema.

## Se si verificano problemi relativi al disco rigido

**LASCIARE RAFFREDDARE IL COMPUTER PRIMA DI ACCENDERLO** — Un disco rigido caldo può impedire l'avvio del sistema operativo. Lasciare raffreddare il computer finché non raggiunge la temperatura ambiente prima di accenderlo.

### VERIFICARE SE SONO PRESENTI ERRORI RELATIVI ALL'UNITÀ

- 1 Fare clic sul pulsante **Start**, quindi fare clic su **Risorse del computer**.
- 2 Fare clic con il pulsante destro del mouse sulla lettera dell'unità (unità locale) su cui si desidera verificare se sono presenti errori, quindi fare clic su **Proprietà**.
- 3 Selezionare la scheda **Strumenti**.
- 4 Nella casella di gruppo **Controllo errori** fare clic su **Esegui ScanDisk**.
- 5 Fare clic su **Start**.

## Problemi relativi all'audio e agli altoparlanti

### Se si verificano problemi con gli altoparlanti integrati

**REGOLARE IL VOLUME DI WINDOWS** — Fare doppio clic sull'icona raffigurante un altoparlante nell'angolo inferiore destro dello schermo. Accertarsi che il volume sia regolato su un livello udibile e la riproduzione del suono non sia stata disattivata. Se il suono risulta distorto, regolare il volume, gli alti o i bassi.

**REGOLARE IL VOLUME TRAMITE I TASTI DI SCELTA RAPIDA** — Premere <Fn><Fine> per disattivare o riattivare gli altoparlanti integrati.

**REINSTALLARE IL DRIVER AUDIO** — Consultare "Reinstallazione del software" a pagina 79.

### Se si verificano problemi con gli altoparlanti esterni



**N.B.** La regolazione del volume di alcuni riproduttori MP3 ha la precedenza sulle impostazioni di Windows. Accertarsi di non aver abbassato o disattivato il volume dopo aver ascoltato brani MP3.

#### **CONTROLLARE I COLLEGAMENTI DEL CAVO DEGLI ALTOPARLANTI** —

Consultare il diagramma di installazione fornito con gli altoparlanti.

**VERIFICARE IL FUNZIONAMENTO DELLA PRESA ELETTRICA** — Accertarsi che la presa elettrica funzioni collegandovi un altro apparecchio, ad esempio una lampada.

**VERIFICARE CHE GLI ALTOPARLANTI SIANO ACCESI** — Consultare il diagramma di installazione fornito con gli altoparlanti.

**REGOLARE IL VOLUME DI WINDOWS** — Fare doppio clic sull'icona raffigurante un altoparlante nell'angolo inferiore destro dello schermo. Accertarsi che il volume sia regolato su un livello udibile e la riproduzione del suono non sia stata disattivata. Se il suono risulta distorto, regolare il volume, gli alti o i bassi.

**VERIFICARE IL FUNZIONAMENTO DEGLI ALTOPARLANTI** — Collegare il cavo audio degli altoparlanti al connettore  sul computer. Accertarsi che il volume della cuffia sia impostato su un valore udibile. Riprodurre un CD musicale.

**ESEGUIRE LA VERIFICA AUTOMATICA DEGLI ALTOPARLANTI** — Alcuni altoparlanti sono dotati di un pulsante sul subwoofer per la verifica automatica. Consultare la documentazione fornita con gli altoparlanti per informazioni sulla verifica automatica.

**ELIMINARE POSSIBILI INTERFERENZE** — Spegnerne ventole, lampade a fluorescenza o alogene situate in prossimità e controllare se causano interferenze.

**REINSTALLARE IL DRIVER AUDIO** — Vedere "Reinstallazione del software" a pagina 79.

## Copia di CD e DVD

 **N.B.** Attenersi alle leggi sul copyright quando si crea un CD.

Questa sezione si riferisce solo a computer con un'unità CD-R, CD-RW, DVD+RW, DVD+R o combinata DVD/CD-RW.

Le seguenti istruzioni mostrano come eseguire una copia esatta di un CD o DVD. È anche possibile utilizzare Sonic RecordNow per altri scopi, tra cui la creazione di CD da file audio sul computer e la creazione di CD MP3. Per istruzioni, consultare la documentazione Sonic RecordNow fornita assieme al computer. Aprire Sonic RecordNow, fare clic sull'icona del punto interrogativo nell'angolo superiore destro della finestra, quindi fare clic su **Guida di RecordNow** o su **Esercitazione di RecordNow**.

### Come copiare un CD o un DVD

 **N.B.** Se si dispone di un'unità combinata DVD/CD-RW e si sperimentano problemi di registrazione, controllare il sito Web di supporto Sonic all'indirizzo [support.sonic.com](http://support.sonic.com) per rilevare le patch software disponibili.

 **N.B.** La maggior parte dei DVD commerciali dispone di protezione di copyright e non è possibile copiarla utilizzando Sonic RecordNow.

- 1 Fare clic sul pulsante **Start**, scegliere **Tutti i programmi**→ **Sonic**→ **RecordNow!**→ **RecordNow!**.
- 2 Fare clic sulla scheda audio o sulla scheda data (dati), a seconda del tipo di CD che si prevede di copiare.
- 3 Fare clic su **Exact Copy** (Copia esatta).
- 4 Per copiare il CD o il DVD:
  - *Se si dispone di un'unità CD o DVD*, accertarsi che le impostazioni siano corrette e fare clic su **Copy** (Copia). Il computer legge il CD o DVD origine e lo copia in una cartella temporanea sul disco rigido del computer.

Quando viene richiesto, inserire un CD o DVD vuoto nell'unità CD o DVD e fare clic su **OK**.

- *Se si dispone di due unità CD o DVD*, selezionare l'unità in cui si è inserito il CD o DVD sorgente e fare clic su **Copy**. Il computer copia i dati dal CD o DVD al CD o DVD vuoto.

Una volta terminata la copia del CD o DVD di origine, il CD o DVD creato è espulso automaticamente.

## **Uso di CD-R e CD-RW vuoti**

L'unità CD-RW può scrivere su due diversi tipi di supporti di registrazione—CD-R e CD-RW. L'utilizzo di CD-R è consigliato per la registrazione di brani musicali o per l'archiviazione permanente di file di dati. Dopo la creazione di un disco CD-R, non è possibile scrivere nuovamente su di esso senza modificare il metodo di registrazione. Per maggiori informazioni, consultare la documentazione Sonic. Utilizzare CD-RW vuoti per scrivere su CD o per cancellare, riscrivere o aggiornare i dati sui CD.

## **Suggerimenti utili**

- Utilizzare Esplora risorse di Microsoft® Windows® per trascinare i file selezionati su un CD-R o CD-RW solo dopo aver avviato Sonic RecordNow e aprire un progetto RecordNow.
- È necessario utilizzare CD-R per la masterizzazione di CD musicali da riprodurre su normali impianti HI-FI.  
La maggioranza delle autoradio e degli impianti HI-FI non supporta la riproduzione di CD-RW.
- Non è possibile creare DVD audio con Sonic RecordNow.
- I file musicali MP3 possono essere riprodotti solo su lettori MP3 o tramite programmi appositi installati sul computer.
- Non masterizzare CD-R o CD-RW vuoti fino alla capacità massima; ad esempio, evitare di copiare un file da 650 MB su un CD vuoto da 650 MB. All'unità CD-RW sono necessari 1 o 2 MB di spazio libero sul CD vuoto per finalizzare la registrazione.
- Utilizzare un CD-RW vuoto per fare pratica di registrazione, fino ad acquisire familiarità con le diverse tecniche di registrazione. In caso di errori, è possibile cancellare i dati sul CD-RW e riprovare. È inoltre possibile utilizzare CD-RW vuoti per fare prove relative a progetti di file musicali prima di registrare il progetto in modo definitivo su un CD-R vuoto.
- Consultare il sito Web di supporto Sonic all'indirizzo [support.sonic.com](http://support.sonic.com) per informazioni supplementari.

## Collegamento di un televisore al computer

**N.B.** I cavi video e audio per connettere il computer a un televisore vengono forniti con il computer. I cavi possono essere acquistati presso la maggior parte dei negozi di elettronica.

Il computer è dotato di un connettore S-Video di uscita TV che consente di collegare un televisore. Tramite un cavo S-video normalmente reperibile in commercio si può collegare il computer al televisore in due modi:

- S-video (per televisori con ingresso S-video)
- Video composito (per televisori con un solo ingresso video composito; utilizza anche il cavo adattatore di uscita TV composito)

**N.B.** Gli schemi per ciascuna combinazione di connessione appaiono all'inizio di ogni sottosezione per facilitare la scelta del metodo da utilizzare.

Il connettore audio sul lato del computer consente di collegare il computer a un televisore o a una periferica audio mediante un normale cavo audio reperibile in commercio.

Dopo aver collegato il cavo, consultare "Abilitazione delle impostazioni dello schermo per un televisore" a pagina 60 per assicurarsi che il computer riconosca il televisore e funzioni correttamente.

### Connessione S-video

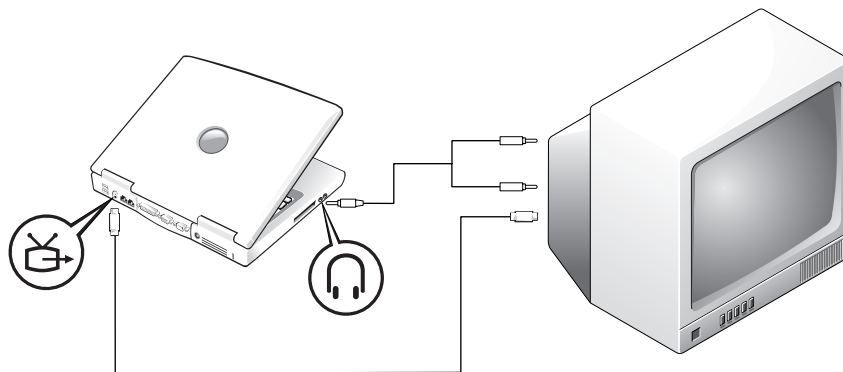



Prima di iniziare accertarsi che siano disponibili i seguenti cavi:

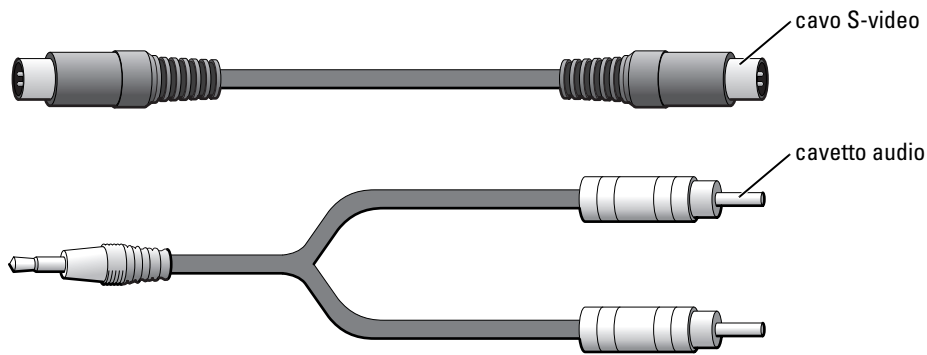

- 1 Spegnere il computer, il televisore e/o il dispositivo audio da collegare.
- 2 Collegare un'estremità del cavo S-Video al connettore S-Video del computer.

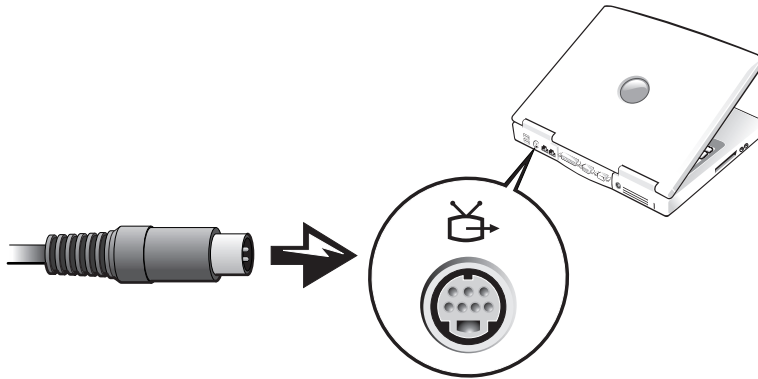

- 3 Collegare l'altra estremità del cavo S-Video al televisore.

- 4 Collegare il connettore singolo del cavo audio al connettore della cuffia sul computer.

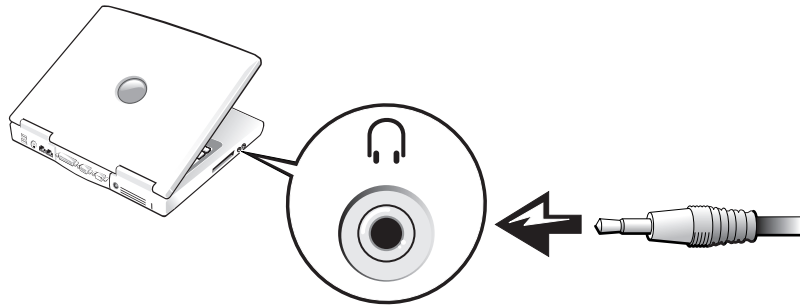

- 5 Collegare i due connettori RCA posti all'altra estremità del cavo audio ai connettori audio di ingresso del televisore o della periferica audio.
- 6 Accendere il televisore ed eventuali altri dispositivi audio connessi, quindi accendere il computer.
- 7 Consultare "Abilitazione delle impostazioni dello schermo per un televisore" a pagina 60 per assicurarsi che il computer riconosca il televisore e funzioni correttamente.

### Connessione video composito

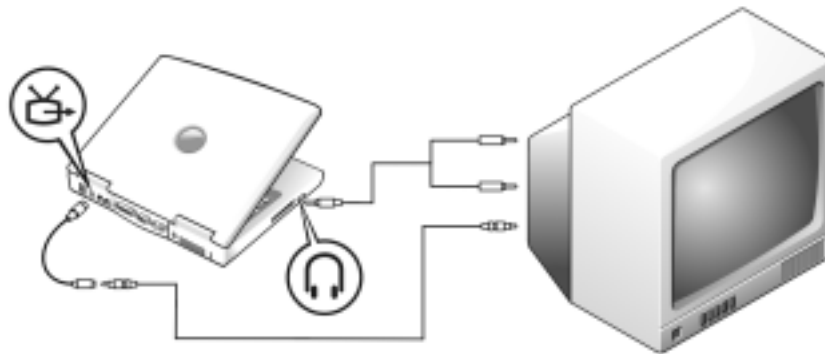

Per collegare il computer a un televisore dotato di un solo ingresso video composito, utilizzare un cavo dell'adattatore di uscita TV composito disponibile presso la Dell. Prima di iniziare accertarsi che siano disponibili i seguenti cavi:

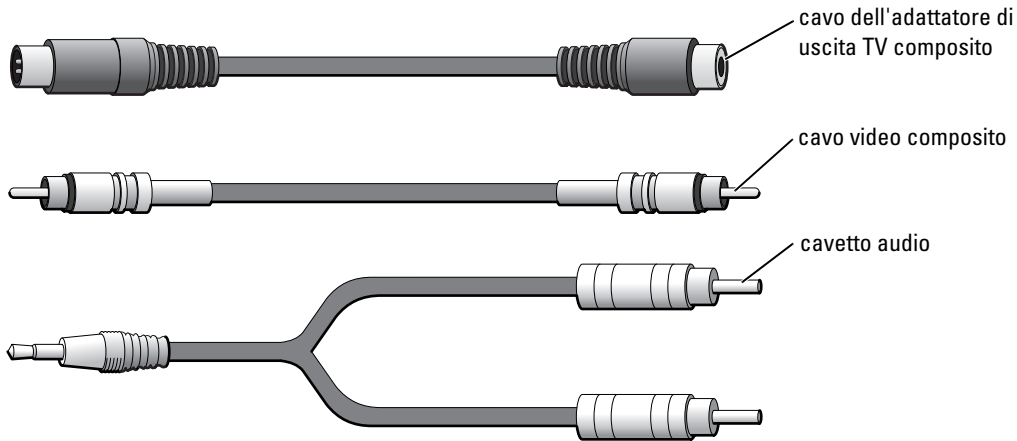

- 1 Spegnere il computer e il televisore e/o il dispositivo audio da collegare.
- 2 Collegare il cavo dell'adattatore di uscita TV composito al connettore S-video di uscita TV del computer.

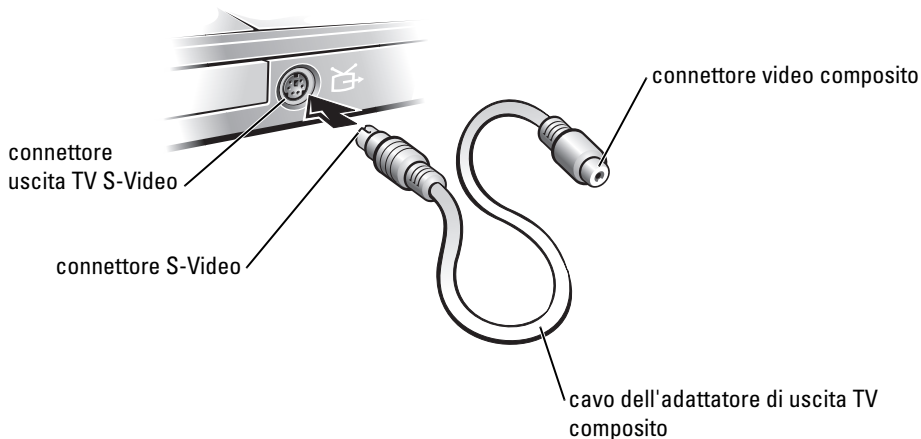

- 3 Collegare un'estremità del cavo video composito al connettore del cavo dell'adattatore di uscita TV composito.



- 4 Collegare l'altra estremità del cavo video composito al connettore video composito del televisore.
- 5 Collegare il connettore singolo del cavo audio al connettore della cuffia sul computer.

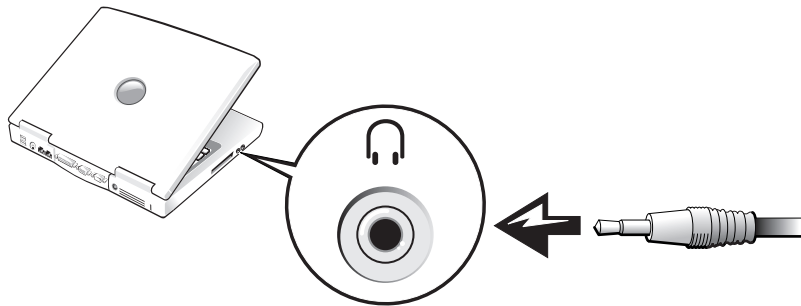

- 6 Collegare i due connettori RCA posti all'altra estremità del cavo audio ai connettori audio di ingresso del televisore o della periferica audio.

## Abilitazione delle impostazioni dello schermo per un televisore

### Controller video integrato Intel UMA

**N.B.** Accertarsi di collegare correttamente il televisore prima di abilitare le impostazioni dello schermo.

- 1 Fare clic sul pulsante **Start**, quindi sull'icona del **Pannello di controllo**. In **Scegliere una categoria**, fare clic su **Aspetto e temi**.
- 2 Fare doppio clic sull'icona **Schermo**, quindi selezionare la scheda **Impostazioni** e fare clic su **Avanzate**.
- 3 Fare clic sulla scheda **Intel (R) Extreme Graphics** (Grafici estremi Intel).
- 4 Fare clic sul pulsante **Graphic Properties** (Proprietà grafiche).

- 5** Se si desidera utilizzare solo un televisore senza dover usare lo schermo del computer o altre opzioni di visualizzazione:
  - a** Nella nuova finestra, fare clic su **Television** (Televisione) in modo che appaia un marchio di spunta rosso al di sopra dell'icona della televisione.
  - b** Assicurarsi che le impostazioni siano corrette.
- 6** Se si desidera utilizzare una televisione e lo schermo del computer contemporaneamente:
  - a** Nella nuova finestra, fare clic su **Intel (R) Dual Display Clone** (Duplicazione dello schermo doppio Intel (R)) ed accertarsi che uno dei dispositivi elencati sia la televisione.
  - b** Fare clic su **Impostazioni periferica**.
  - c** Nella nuova finestra, assicurarsi che le impostazioni di risoluzione dello schermo siano corrette.
- 7** Fare clic su **Applica** per visualizzare le nuove impostazioni.



# Installazione di una rete domestica o per ufficio

## Collegamento a un adattatore di rete

Prima di connettere il computer a una rete, è necessario installare un adattatore di rete e collegarvi un cavo di rete.

Per connettere un cavo di rete:

- **N.B.** Inserire il cavo fino a fissarlo al suo posto, poi tirarlo con delicatezza per verificare che sia saldamente inserito.
- 1 Connettere il cavo di rete al connettore della scheda di rete nella parte posteriore del computer.
- **N.B.** Non utilizzare un cavo di rete con una presa telefonica a muro.
- 2 Connettere l'altra estremità del cavo di rete a una periferica per la connessione di rete, ad esempio uno spinotto di rete a muro.



## Installazione guidata rete

Il sistema operativo Microsoft® Windows® XP mette a disposizione una Installazione guidata rete che facilita il processo di condivisione di file e stampanti o di una connessione Internet a casa o in ufficio.

- 1 Fare clic sul pulsante **Start**, scegliere **Tutti i programmi**→ **Accessori**→ **Comunicazioni** e infine fare clic su **Installazione guidata rete**.
- 2 Nella schermata di benvenuto fare clic su **Avanti**.
- 3 Fare clic su **Elenco di controllo per la creazione di una rete**.



**N.B.** La selezione dell'opzione di connessione **Il computer è connesso direttamente a Internet** attiva il firewall integrato fornito con Windows XP.

- 4 Completare l'elenco di controllo e la preparazione richiesta. Ritornare all'Installazione guidata rete e seguire le istruzioni sullo schermo.

## Problemi relativi alla rete

**VERIFICARE IL CONNETTORE DEL CAVO DI RETE** — Accertarsi che il connettore del cavo di rete sia collegato saldamente al connettore opzionale del computer e allo spinotto di rete a muro.

**CONTROLLARE GLI INDICATORI DI RETE SUL CONNETTORE DI RETE** — Se l'indicatore è verde, la connessione di rete è attiva. Se l'indicatore di stato non è verde, provare a sostituire il cavo di rete. L'indicatore di stato di colore giallo indica che il driver della scheda di rete opzionale è caricato e che sta rilevando attività di rete.

**RIAVVIARE IL COMPUTER** — Provare ad accedere nuovamente alla rete.

**CONTATTARE L'AMMINISTRATORE DI RETE** — Verificare che le impostazioni della rete siano corrette e che la rete funzioni correttamente.

## Connessione ad una rete locale senza fili



**N.B.** Queste istruzioni di rete non valgono per schede interne con tecnologia senza fili Bluetooth® o prodotti cellulari.



## Determinazione della tipologia di rete

 **N.B.** La maggior parte delle reti senza fili sono del tipo d'infrastruttura.

Le reti senza fili si dividono in due categorie: reti d'infrastruttura e reti ad-hoc. Una rete d'infrastruttura utilizza router o punti di accesso per connettere diversi computer. Una rete ad-hoc non utilizza router o punti di accesso ed è costituita da computer che trasmettono gli uni agli altri. Per ottenere ulteriore assistenza per la configurazione della connessione senza fili, visitare l'indirizzo [support.dell.com](http://support.dell.com) e ricercare la parola chiave *wireless setup*.

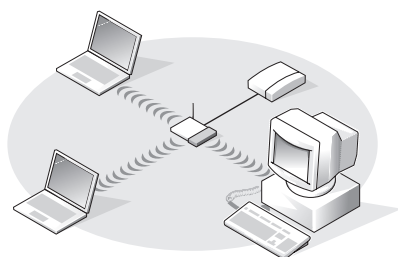

rete d'infrastruttura

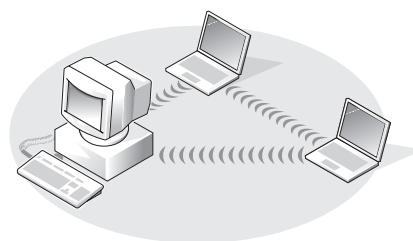

rete ad-hoc

## Connessione ad una rete senza fili in Microsoft® Windows® XP

La scheda di rete senza fili richiede il software e i driver specifici per collegarsi ad una rete. Il software è già installato. Se il software viene rimosso o danneggiato, seguire le istruzioni incluse nella Guida dell'utente per la scheda di rete senza fili. La Guida dell'utente è disponibile sul sito Web del supporto tecnico della Dell all'indirizzo [support.dell.com](http://support.dell.com).

Quando si accende il computer, una finestra a comparsa viene visualizzata dall'icona di rete nell'area di notifica (situata nell'angolo inferiore destro del desktop di Windows) ogniqualvolta una rete viene rilevata nell'area per cui il computer non è configurato.

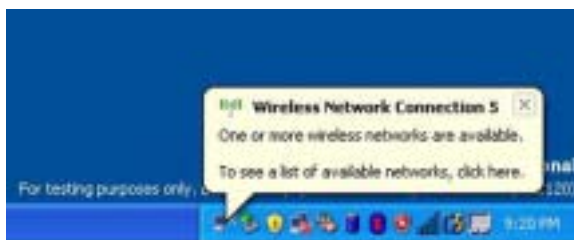

- 1 Fare clic sulla finestra a comparsa o sull'icona di rete per configurare il computer per una delle reti senza fili disponibili.

La finestra **Connessioni di rete senza fili** elenca le reti senza fili disponibili nella propria area.

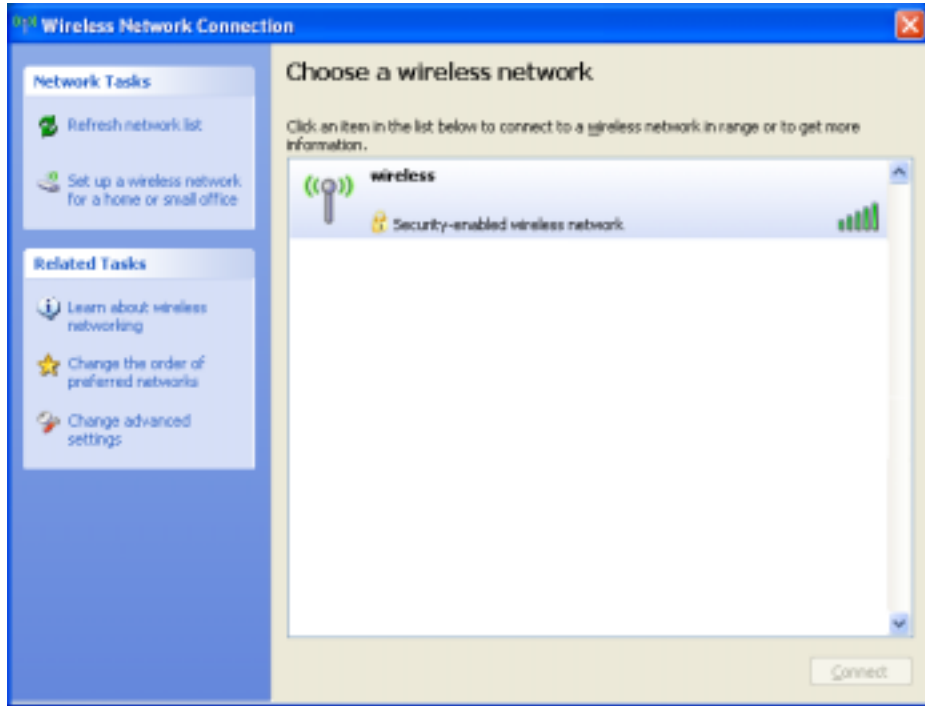

- 2 Fare clic per selezionare la rete che si desidera configurare, quindi fare clic su **Connect** (Collega) o fare doppio clic sul nome della rete nell'elenco. Se si seleziona una rete protetta (contrassegnata da un'icona ) , è necessario immettere una chiave WEP o WPA quando richiesto.

 **N.B.** Le impostazioni di protezione della rete sono univoche per la rete. Dell non può fornire questa informazione.

La rete viene configurata automaticamente.

 **N.B.** Il computer richiede fino a 1 minuto per collegarsi alla rete.

Dopo che il computer viene configurato per la rete senza fili selezionata, un'altra finestra a comparsa avvisa che il computer è connesso alla rete selezionata.

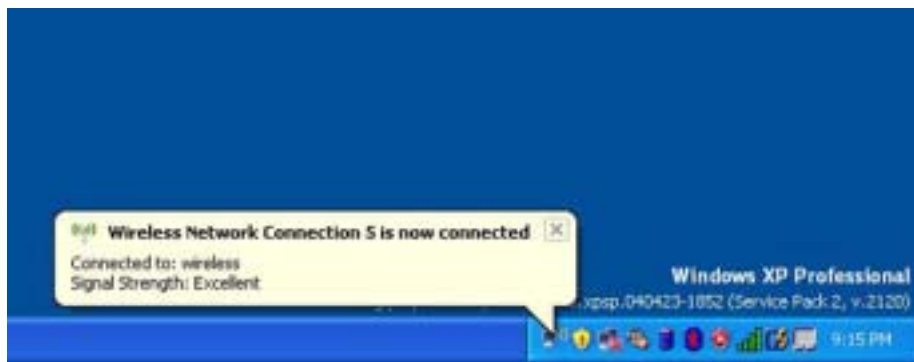

Successivamente, ogni volta che si esegue il collegamento al computer nell'area della rete senza fili, la stessa popup avvisa della connessione di rete senza fili.



# Soluzione dei problemi

## Messaggi di errore

Se il messaggio non è incluso nell'elenco, consultare la documentazione del sistema operativo o del programma in esecuzione al momento della visualizzazione del messaggio.

**IL FILE DA COPIARE È MOLTO GRANDE PER L'UNITÀ DI DESTINAZIONE** — Le dimensioni del file che si sta tentando di copiare sono eccessive per il disco oppure il disco è pieno. Tentare di copiare il file su un altro disco o usare un disco con capacità maggiore.

**UN NOME DI FILE NON PUÒ CONTENERE I SEGUENTI CARATTERI: \ / : \* ? " < >**  
| — Non usare questi caratteri per i nomi file.

**INSERT BOOTABLE MEDIA** — Il sistema operativo sta tentando di eseguire l'avvio da un disco floppy o un CD non avviabile. Inserire un dischetto o un CD avviabile.

**NON-SYSTEM DISK OR DISK ERROR** — L'unità disco floppy contiene un disco floppy. Rimuovere il dischetto e riavviare il computer.

**MEMORIA O RISORSE INSUFFICIENTI PER COMPLETARE L'OPERAZIONE. CHIUDERE UNA O PIÙ APPLICAZIONI E RIPROVARE** — Vi sono troppi programmi aperti. Chiudere tutte le finestre e aprire il programma che si desidera usare.

**OPERATING SYSTEM NOT FOUND** — Contattare la Dell. Consultare pagina 110.

**A REQUIRED .DLL FILE WAS NOT FOUND** — Non è possibile trovare un file necessario per il programma che si sta tentando di aprire. Rimuovere e reinstallare il programma.

- 1 Fare clic sul pulsante **Start**, quindi su **Pannello di controllo**.
- 2 Fare clic su **Installazione applicazioni**.
- 3 Selezionare il programma che si desidera eliminare.
- 4 Fare clic su **Rimuovi** o su **Cambia/Rimuovi** e seguire le istruzioni visualizzate.
- 5 Per informazioni sull'installazione, consultare la documentazione fornita con il programma.

**IMPOSSIBILE ACCEDERE A X:\. PERIFERICA NON PRONTA** — Inserire un disco nell'unità e provare nuovamente ad accedervi.

## Problemi relativi al video e allo schermo

### Se sullo schermo non appare alcuna immagine



**N.B.** Se si desidera usare un programma che richiede una risoluzione superiore a quella supportata dal computer, Dell consiglia di collegare un monitor esterno al computer.

**CONTROLLARE LA BATTERIA** — Se si usa una batteria per alimentare il computer, è possibile che la batteria sia scarica. Collegare il computer a una presa elettrica usando l'adattatore c.a. e accendere il computer.

**VERIFICARE IL FUNZIONAMENTO DELLA PRESA ELETTRICA** — Accertarsi che la presa elettrica funzioni collegandovi un altro apparecchio, ad esempio una lampada.

**CONTROLLARE L'ADATTATORE C.A.** — Controllare i collegamenti del cavo dell'adattatore c.a.. Se l'adattatore c.a. è dotato di un indicatore, accertarsi che sia acceso.

**COLLEGARE IL COMPUTER DIRETTAMENTE A UNA PRESA ELETTRICA** — Verificare se il computer si accende quando non si usano dispositivi di protezione elettrica, ciabatte e cavi di prolunga per collegarlo. Per accedere al file della guida, vedere pagina 9.

**REGOLARE LE PROPRIETÀ DI ALIMENTAZIONE** — Fare una ricerca della parola chiave *standby* nella Guida in linea e supporto tecnico di Windows. Per istruzioni su come accedere ai file della guida, vedere pagina 9.

**COMMUTARE L'IMMAGINE VIDEO** — Se il computer è collegato a un monitor esterno, premere <Fn><F8> per commutare l'immagine sullo schermo.

## Se i caratteri sullo schermo sono difficili da leggere

**REGOLARE LA LUMINOSITÀ** — Consultare il file della *Guida di Dell Inspiron* per istruzioni relative alla regolazione della luminosità. Per accedere al file della guida, vedere pagina 9.

**ALLONTANARE IL SUBWOOFER DAL MONITOR O DAL COMPUTER** — Se il sistema di altoparlanti esterni include un subwoofer, accertarsi che quest'ultimo sia collocato ad almeno 60 cm dal computer o dal monitor esterno.

**ELIMINARE POSSIBILI INTERFERENZE** — Spegnerne ventole, lampade a fluorescenza, lampade alogene o altri apparecchi situati in prossimità.

**RUOTARE IL COMPUTER IN UN'ALTRA DIREZIONE** — Eliminare il riflesso della luce del sole che può deteriorare la qualità dell'immagine.

### **REGOLARE LE IMPOSTAZIONI DELLO SCHERMO DI WINDOWS** —

- 1 Fare clic sul pulsante Start, quindi scegliere **Pannello di controllo**.
- 2 Fare clic su **Aspetto e temi**.
- 3 Fare clic sull'area che si desidera modificare oppure sull'icona **Schermo**.
- 4 Provare diverse impostazioni per **Colori e Risoluzione dello schermo**.

**CONSULTARE LA SEZIONE "MESSAGGI DI ERRORE"** — Se compare un messaggio di errore, vedere pagina 69.

## Se è visibile solo parte dello schermo

### **COLLEGARE UN MONITOR ESTERNO** —

- 1 Arrestare il sistema e collegare un monitor esterno al computer.
- 2 Accendere il computer e il monitor, quindi regolare la luminosità e il contrasto del monitor.

Se il monitor esterno funziona, è possibile che lo schermo del computer o il controller video sia difettoso. Contattare la Dell (vedere pagina 110).

## Problemi relativi al modem e alla connessione Internet

 **N.B.** Se è possibile connettersi al provider di servizi Internet (ISP) significa che il modem funziona correttamente. Se si è certi che il modem funzioni in modo corretto ma continuano a presentarsi problemi, contattare il fornitore di servizi Internet.

**CONTROLLARE LA PRESA A MURO DEL TELEFONO** — Scollegare il modem dalla linea telefonica e collegarvi direttamente un telefono. Verificare la presenza del segnale di linea. Assicurarsi di disporre di un telefono a multifrequenza. Provare a collegare il modem a un altro spinotto a muro della linea telefonica.

Velocità di connessione lente possono essere causate da disturbi sulla linea telefonica o dalle condizioni della rete o della linea telefonica. Per ulteriori informazioni, contattare la propria compagnia telefonica o l'amministratore di rete.

**COLLEGARE IL MODEM DIRETTAMENTE ALLA PRESA TELEFONICA A MURO** —

Se sulla stessa linea sono presenti altri dispositivi telefonici, quali segreterie telefoniche, fax, dispositivi di protezione da sovracorrente o sdoppiatori di linea, escluderli e collegare direttamente il modem allo spinotto a muro della linea telefonica.

**CONTROLLARE IL COLLEGAMENTO** — Verificare che la linea telefonica sia collegata al modem.

**CONTROLLARE LA LINEA TELEFONICA** — Provare a usare un cavo telefonico diverso. Se si sta usando un cavo di 3 metri o di lunghezza superiore, provare a sostituirlo con uno più corto.

**SEGNALE DI LINEA IRREGOLARE** — Se si dispone di un servizio di posta vocale, il segnale di linea potrebbe risultare irregolare quando vi sono messaggi. Per informazioni su come ripristinare il segnale di linea, contattare la propria compagnia telefonica.



**DISATTIVARE IL SERVIZIO DI AVVISO DI CHIAMATA** — Consultare l'elenco telefonico per informazioni su come disattivare questo servizio. quindi modificare le proprietà della connessione di accesso remoto.

- 1 Fare clic sul pulsante **Start** e fare clic su **Pannello di controllo**.
- 2 Fare clic su **Stampanti e altro hardware**, su **Opzioni modem e telefono**, sulla scheda **Regole di composizione** e infine su **Modifica...**
- 3 Nella finestra **Modifica località**, controllare che l'opzione **Per disattivare l'avviso di chiamata, comporre:** sia selezionata e scegliere il codice corretto riportato nell'elenco telefonico.
- 4 Fare clic su **Applica** e su **OK**.
- 5 Chiudere la finestra **Opzioni modem e telefono**.
- 6 Chiudere la finestra **Pannello di controllo**.

**VERIFICARE SE ESISTE COMUNICAZIONE TRA IL MODEM E WINDOWS** —

- 1 Fare clic sul pulsante **Start** e fare clic su **Pannello di controllo**.
- 2 Fare clic su **Stampanti e altro hardware** e quindi su **Opzioni modem e telefono**.
- 3 Selezionare la scheda **Modem**.
- 4 Fare clic sulla porta COM del modem in uso.
- 5 Fare clic su **Proprietà**, fare clic sulla scheda **Diagnostica**, infine fare clic su **Interroga modem** per verificare che il modem sta comunicando con Windows.

Se tutti i comandi ricevono una risposta, il modem funziona correttamente.

## Problemi relativi allo scanner

**CONTROLLARE I COLLEGAMENTI DEL CAVO DI ALIMENTAZIONE** — Accertarsi che il cavo di alimentazione dello scanner sia saldamente collegato a una fonte di alimentazione elettrica funzionante e che lo scanner sia acceso.

**CONTROLLARE I COLLEGAMENTI DEL CAVO DELLO SCANNER** — Accertarsi che il cavo dello scanner sia collegato saldamente al computer e allo scanner.

**SBLOCCARE LO SCANNER** — Se lo scanner è munito di una linguetta o di un pulsante di blocco, accertarsi che sia nella posizione di sblocco.

**REINSTALLARE IL DRIVER DELLO SCANNER** — Per ulteriori informazioni, consultare la documentazione fornita con lo scanner.

## Problemi relativi al disco floppy e al disco rigido

**N.B.** Per informazioni sul salvataggio dei file su disco floppy, consultare il file della *Guida di Dell Inspiron*. Per accedere al file della guida, vedere pagina 9.

### Se non è possibile salvare un file sull'unità disco

**ACCERTARSI CHE WINDOWS RICONOSCA L'UNITÀ** — Fare clic sul pulsante **Start**, quindi fare clic su **Risorse del computer**. Se l'unità non è presente nell'elenco, eseguire una scansione completa con il software antivirus e rimuovere gli eventuali virus. Qualche volta i virus impediscono a Windows di riconoscere l'unità. Inserire un disco avviabile e riavviare il computer.

**ACCERTARSI CHE IL DISCHETTO NON SIA PROTETTO DA SCRITTURA** — Non è possibile salvare dati su un dischetto protetto da scrittura. Vedere la seguente figura.

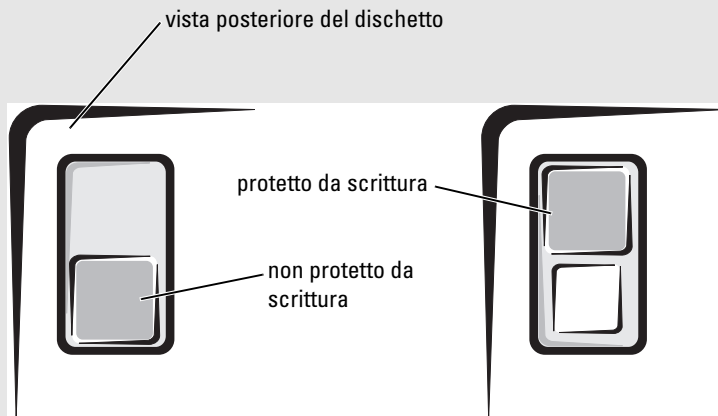

**PROVARE CON UN ALTRO DISCHETTO** — Inserire un altro dischetto per verificare se il problema dipende da difetti presenti nel dischetto precedente.

### REINSTALLARE L'UNITÀ

- 1 Salvare e chiudere i file aperti, uscire da tutti i programmi in esecuzione e arrestare il sistema.
- 2 Rimuovere l'unità dall'alloggiamento per moduli. Vedere pagina 41 per istruzioni.
- 3 Installare nuovamente l'unità.
- 4 Accendere il computer.

**PULIRE L'UNITÀ** — Per istruzioni, consultare "Pulizia del computer" nel file della *Guida di Dell Inspiron*. Per accedere al file della guida, vedere pagina 9.

## Se si verificano problemi relativi al disco rigido

**LASCIARE RAFFREDDARE IL COMPUTER PRIMA DI ACCENDERLO** — Un disco rigido caldo può impedire l'avvio del sistema operativo. Lasciare raffreddare il computer finché non raggiunge la temperatura ambiente prima di accenderlo.

**VERIFICARE SE SONO PRESENTI ERRORI RELATIVI ALL'UNITÀ** —

- 1 Fare clic sul pulsante **Start**, quindi fare clic su **Risorse del computer**.
- 2 Fare clic con il pulsante destro del mouse sulla lettera dell'unità (unità locale) su cui si desidera verificare se sono presenti errori, quindi fare clic su **Proprietà**.
- 3 Selezionare la scheda **Strumenti**.
- 4 Nella casella di gruppo **Controllo errori** fare clic su **Esegui ScanDisk**.
- 5 Fare clic su **Start**.

## Problemi relativi alla scheda PC

**CONTROLLARE LA SCHEDA PC** — Verificare che la scheda PC sia inserita correttamente nel connettore.

**VERIFICARE CHE WINDOWS RICONOSCA LA SCHEDA** — Fare doppio clic sull'icona **Rimozione sicura dell'hardware** sulla barra delle applicazioni di Windows. Verificare che la scheda sia presente nell'elenco.

**PROBLEMI CON UNA SCHEDA PC FORNITA DALLA DELL** — Contattare la Dell. Vedere pagina 110.

**PROBLEMI CON UNA SCHEDA PC NON FORNITA DALLA DELL** — Contattare il costruttore della scheda PC.

## Problemi generali del programma

### Un programma si interrompe

 **N.B.** In genere insieme a un programma vengono fornite le istruzioni di installazione nella relativa documentazione o su un disco floppy o CD.

**CONSULTARE LA DOCUMENTAZIONE FORNITA CON IL SOFTWARE** — Molti produttori di software mettono a disposizione siti Web che contengono informazioni utili per risolvere i problemi. Accertarsi di avere installato e configurato correttamente il programma. Se necessario, reinstallare il programma.

### Un programma smette di rispondere

#### **CHIUDERE IL PROGRAMMA**

- 1 Premere simultaneamente <Ctrl><MAIUSC><Esc>.
- 2 Fare clic sulla scheda **Applicazioni** e poi selezionare il programma che non risponde.
- 3 Fare clic su **Termina operazione**.

### Appare una schermata blu

**SPEGNERE IL COMPUTER** — Se il computer non risponde alla pressione di un tasto o ad un arresto corretto (vedere pagina 32), premere il pulsante di alimentazione fino a quando il computer non si spegne. Premere nuovamente il pulsante di alimentazione per riavviare il computer.

Il computer si riavvierà.

### Vengono visualizzati uno o più messaggi di errore

**CONSULTARE "MESSAGGI DI ERRORE" A PAGINA 69** — Individuare il messaggio e adottare l'azione correttiva appropriata. Consultare la documentazione fornita con il software.

## Risoluzione di altri problemi tecnici

**VISITARE IL SITO WEB DEL SUPPORTO TECNICO DI DELL** — Visitare l'indirizzo [support.dell.com](http://support.dell.com) per informazioni su problemi relativi all'uso, all'installazione e alla risoluzione dei problemi.

**INVIARE UN MESSAGGIO DI POSTA ELETTRONICA A DELL** — Visitare il sito Web [support.dell.com](http://support.dell.com) e fare clic su **E-Mail Dell** nell'elenco **Communicate** (Comunicazioni). Inviare un messaggio di posta elettronica a Dell descrivendo il problema. Dell risponderà tramite posta elettronica nell'arco di poche ore.

**CONTATTARE LA DELL** — Se il problema non può essere risolto tramite il sito Web del supporto tecnico della Dell ([support.dell.com](http://support.dell.com)) o il servizio di posta elettronica, contattare telefonicamente il supporto tecnico (vedere pagina 110).

## Se il computer Dell™ si bagna



**ATTENZIONE:** Prima di eseguire la procedura descritta, accertarsi che sia un'operazione sicura. Se il computer è collegato a una presa elettrica, si raccomanda di interrompere l'alimentazione c.a. nell'interruttore di circuito prima di procedere alla rimozione dei cavi di alimentazione dalla presa elettrica. Usare la massima attenzione durante la rimozione di cavi bagnati da prese sotto tensione.

- 1 Arrestare il sistema (vedere pagina 32), scollegare l'adattatore c.a. dal computer e quindi dalla presa elettrica.
- 2 Spegnerle tutte le periferiche collegate, quindi scollegarle prima dalle relative fonti di alimentazione e poi dal computer.
- 3 Scaricare l'elettricità statica del corpo toccando uno dei connettori metallici sul retro del computer.
- 4 Rimuovere la periferica dell'alloggiamento per moduli (vedere pagina 41) e le eventuali schede PC installate e riporle in un luogo sicuro fino a quando non sono completamente asciutte.
- 5 Rimuovere la batteria.
- 6 Asciugare la batteria e riporla in un luogo sicuro ad asciugare.
- 7 Rimuovere il disco rigido (vedere pagina 94).
- 8 Rimuovere il/i modulo/i di memoria (vedere pagina 41).
- 9 Aprire lo schermo e posizionare il computer a cavallo di due libri, o sostegni simili, in modo che l'aria possa circolarvi intorno. Lasciare asciugare il computer per almeno 24 ore in un luogo asciutto a temperatura ambiente.



**AVVISO:** Non usare mezzi artificiali quali asciugacapelli o ventilatori per accelerarne l'asciugatura.



**ATTENZIONE:** Per evitare il rischio di scariche elettriche, verificare che il computer sia completamente asciutto prima di passare ai punti successivi.

- 10 Scaricare l'elettricità statica del corpo toccando uno dei connettori metallici sul retro del computer.
- 11 Inserire nuovamente i moduli di memoria, il relativo coperchio e le viti.
- 12 Reinstallare il disco rigido.
- 13 Reinstallare la periferica nell'alloggiamento per moduli e le eventuali schede PC rimosse.
- 14 Reinstallare la batteria.
- 15 Accendere il computer e verificarne il corretto funzionamento.



**N.B.** Per informazioni sulla copertura della garanzia per il computer consultare il documento di garanzia, su un foglio di carta separato, fornito con il computer.

Se il computer non si avvia o se non è possibile individuare i componenti danneggiati, vedere pagina 110.

## Se il computer viene lasciato cadere o danneggiato

- 1 Salvare e chiudere i file aperti, uscire da tutti i programmi in esecuzione e arrestare il sistema (vedere pagina 32).
- 2 Scollegare l'adattatore c.a. dal computer e dalla presa elettrica.
- 3 Spegnerne tutte le periferiche collegate, quindi scollegarle prima dalle relative fonti di alimentazione e poi dal computer.
- 4 Rimuovere e reinstallare la batteria.
- 5 Accendere il computer.



**N.B.** Per informazioni sulla copertura della garanzia per il computer consultare il documento di garanzia, su un foglio di carta separato, fornito con il computer.

Se il computer non si avvia o se non è possibile individuare i componenti danneggiati, vedere pagina 110.

## Driver

### Che cos'è un driver?

È un programma che controlla una periferica quale una stampante, un mouse o una tastiera. Tutte le periferiche richiedono un programma driver.

Un driver funge da traduttore fra la periferica e qualsiasi programma che la utilizza. Ciascuna periferica possiede una propria serie di comandi specializzati che solo il driver è in grado di riconoscere.

Dell spedisce il computer con i driver necessari già installati; non sono necessarie ulteriori installazioni o configurazioni.

Molti driver, ad esempio quelli relativi alla tastiera, vengono forniti insieme al sistema operativo Microsoft® Windows®. Potrebbe essere necessario installare manualmente il driver nei seguenti casi:

- Aggiornare il sistema operativo.
- Reinstallare il sistema operativo.
- Collegare o installare una nuova periferica.

## Identificazione di driver

Se si riscontra un problema con una periferica, stabilire se dipende dal driver e, se necessario, eseguirne l'aggiornamento.

- 1 Fare clic sul pulsante **Start** e fare clic su **Pannello di controllo**.
- 2 In **Scegliere una categoria**, fare clic su **Prestazioni e manutenzione**.
- 3 Fare clic su **Sistema**.
- 4 Nella finestra **Proprietà del sistema**, selezionare la scheda **Hardware**.
- 5 Selezionare la scheda **Gestione periferiche**.
- 6 Scorrere l'elenco per verificare la presenza di un punto esclamativo (un cerchio di colore giallo con [!]) accanto all'icona di una o più periferiche.

La presenza del punto esclamativo indica la necessità di reinstallare il driver esistente o di installare un nuovo driver.

## Reinstallazione dei driver e utilità



**AVVISO:** Il sito Web del supporto tecnico della Dell all'indirizzo [support.dell.com](http://support.dell.com) fornisce driver approvati per i computer Dell™. L'installazione di driver provenienti da altre fonti potrebbe determinare il funzionamento non corretto del computer.

## Uso di Ripristino driver di periferica Windows XP

Se si verifica un problema con il computer dopo l'installazione o l'aggiornamento di un driver, usare Ripristino driver di periferica di Windows XP per ripristinare la versione del driver precedentemente installata.

- 1 Fare clic sul pulsante **Start** e quindi su **Pannello di controllo**.
- 2 In **Scegliere una categoria**, fare clic su **Prestazioni e manutenzione**.
- 3 Fare clic su **Sistema**.
- 4 Nella finestra **Proprietà del sistema**, selezionare la scheda **Hardware**.
- 5 Selezionare la scheda **Gestione periferiche**.
- 6 Fare clic con il pulsante destro del mouse sulla periferica per la quale il nuovo driver è stato installato e fare clic su **Proprietà**.
- 7 Selezionare la scheda **Driver**.
- 8 Fare clic su **Ripristina driver**.

Se l'uso di Ripristino driver di periferica non risolve il problema, usare Ripristino configurazione di sistema per riportare il computer allo stato operativo in cui si trovava prima di aver installato il nuovo driver.

### Reinstallazione manuale dei driver



**N.B.** In caso di installazione di un driver per un sensore a infrarossi, prima di procedere con l'installazione del driver è necessario innanzitutto attivare il sensore a infrarossi nel programma di configurazione del sistema. Per informazioni sul programma di installazione di sistema, vedere pagina 107.

- 1 Estrai i file del driver nel disco rigido.
- 2 Fare clic sul pulsante **Start**, quindi fare clic con il pulsante destro del mouse su **Risorse del computer**.
- 3 Scegliere **Proprietà**.
- 4 Selezionare la scheda **Hardware**, quindi fare clic su **Gestione periferiche**.
- 5 Fare doppio clic sul tipo di periferica per cui si sta installando il driver (ad esempio **Modem o Periferiche ad infrarossi**).
- 6 Fare doppio clic sul nome della periferica per la quale si sta installando il driver.
- 7 Fare clic sulla scheda **Driver**, quindi su **Aggiorna driver**.
- 8 Fare clic su **Installa da un elenco o percorso specifico (per utenti esperti)**, quindi fare clic su **Avanti**.
- 9 Fare clic su **Sfoglia** e scegliere la cartella in cui si erano in precedenza estratti i file del driver.
- 10 Quando appare il nome del driver appropriato, fare clic su **Avanti**.
- 11 Fare clic su **Fine** e riavviare il sistema.

## Risoluzione di incompatibilità del software e dell'hardware

Se durante la configurazione del sistema operativo una periferica non viene rilevata oppure viene rilevata e configurata in modo errato, è possibile usare Gestione periferiche o l'utilità Risoluzione dei problemi dell'hardware per risolvere il problema di compatibilità.

Per risolvere le incompatibilità mediante Gestione periferiche, seguire la procedura descritta:

- 1 Fare clic sul pulsante **Start** e fare clic su **Pannello di controllo**.
- 2 Fare clic su **Prestazioni e manutenzione**, quindi fare clic su **Sistema**.
- 3 Selezionare la scheda **Hardware**, quindi fare clic su **Gestione periferiche**.
- 4 Nell'elenco della scheda **Gestione periferiche** verificare se sono presenti periferiche configurate in modo errato.

Le periferiche non correttamente configurate sono indicate da un punto esclamativo giallo (!) o da una X rossa se la periferica è stata disabilitata.

- 5 Fare doppio clic sulle periferiche contrassegnate da un punto esclamativo per aprire la finestra **Proprietà**.



Nella casella di gruppo di stato **Periferica** della finestra **Proprietà** sono indicate le schede o le periferiche che è necessario riconfigurare.

- 6 Riconfigurare le periferiche o rimuoverle dall'elenco della scheda **Gestione periferiche**. Per informazioni sulla configurazione, consultare la documentazione fornita con la periferica.

Per risolvere le incompatibilità mediante l'utilità Risoluzione dei problemi relativi all'hardware, seguire la procedura descritta.

- 1 Fare clic sul pulsante **Start**, quindi scegliere **Guida in linea e supporto tecnico**.
- 2 Digitare **risoluzione di problemi hardware** nel campo **Cerca**, quindi fare clic sulla freccia per iniziare la ricerca.
- 3 Fare clic su **Risoluzione dei problemi relativi all'hardware** nell'elenco **Risultati ricerca**.
- 4 Nell'elenco **Risoluzione dei problemi relativi all'hardware** fare clic su **Risoluzione di un conflitto hardware nel computer**, quindi fare clic su **Avanti**.

## Ripristino del sistema operativo

È possibile ripristinare il sistema operativo nei modi seguenti:

- L'utilità Ripristino configurazione di sistema di Microsoft Windows XP riporta il computer a uno stato operativo precedente senza per questo influenzare i file di dati.
- Dell PC Restore da Symantec ripristina il disco rigido allo stato operativo in cui si trovava quando è stato acquistato il computer. Dell PC Restore elimina permanentemente tutti i dati nel disco rigido e rimuove le applicazioni installate dopo aver ricevuto il computer.



**N.B.** Dell PC Restore è disponibile solo su computer acquistati in alcuni Paesi.

### Uso del Ripristino configurazione di sistema di Microsoft Windows XP

Il sistema operativo Microsoft Windows XP dispone di una funzionalità Ripristino configurazione di sistema che permette di riportare il computer ad uno stato operativo precedente (senza modificare i file di dati) qualora in seguito a modifiche all'hardware, al software o ad altre impostazioni del sistema, lo stesso non dovesse più funzionare correttamente. Consultare la Guida in linea e supporto tecnico di Windows per informazioni sull'utilizzo di Ripristino configurazione di sistema. Per accedere ai file della Guida in linea, vedere pagina 9.



**AVVISO:** Eseguire i backup regolari dei file di dati. Ripristino configurazione di sistema non controlla i file di dati e non può ripristinarli.



**N.B.** Le procedure in questo documento sono state scritte per la visualizzazione predefinita di Windows, pertanto potrebbero non funzionare se l'utente ha configurato il computer Dell™ con la visualizzazione classica di Windows.

### Creazione di un punto di ripristino

- 1 Fare clic sul pulsante **Start**, quindi scegliere **Guida in linea e supporto tecnico**.
- 2 Fare clic su **Ripristino configurazione di sistema**.
- 3 Seguire le istruzioni visualizzate.

### Ripristino del computer a una configurazione operativa precedente

Se si verifica un problema in seguito all'installazione di un driver di periferica, utilizzare Ripristino driver di periferica (vedere pagina 81) per risolvere il problema. Qualora l'operazione non abbia esito positivo, usare Ripristino configurazione di sistema.

 **AVVISO:** Salvare e chiudere qualsiasi file aperto e uscire da qualsiasi programma aperto prima di ripristinare il computer ad uno stato operativo precedente. Non modificare, aprire o eliminare alcun file o programma prima che il sistema venga completamente ripristinato.

- 1 Fare clic sul pulsante **Start**, scegliere **Tutti i programmi**→ **Accessori**→ **Utilità di sistema**, quindi dare clic su **Ripristino configurazione di sistema**.
- 2 Verificare che l'opzione **Ripristina l'installazione del sistema esistente in un dato momento** sia selezionata, quindi fare clic su **Avanti**.
- 3 Selezionare dal calendario la data a cui si desidera ripristinare la configurazione del computer. Nella schermata **Selezionare un punto di ripristino** è disponibile un calendario in cui sono riportati i punti di ripristino e da cui è possibile selezionare quello desiderato. Se per una data è disponibile un punto di ripristino, tale data viene visualizzata in grassetto.
- 4 Selezionare un punto di ripristino, quindi fare clic su **Avanti**.  
Se per una data è disponibile un solo punto di ripristino, questo verrà automaticamente selezionato. Se, invece, sono disponibili due o più punti di ripristino, è necessario fare clic su quello desiderato.
- 5 Fare clic su **Avanti**.  
Viene visualizzata la schermata **Ripristino completo** dopo il termine della raccolta di dati con Ripristino configurazione di sistema, quindi il computer si riavvia.
- 6 Al riavvio del computer, fare clic su **OK**.

Per modificare il punto di ripristino, ripetere la procedura usando un punto di ripristino diverso oppure annullare il ripristino.

### Annullamento dell'ultimo ripristino configurazione di sistema

 **AVVISO:** Salvare e chiudere tutti i file aperti e uscire da tutti i programmi in esecuzione prima di annullare l'ultimo ripristino del sistema. Non modificare, aprire o eliminare alcun file o programma prima che il sistema venga completamente ripristinato.

- 1 Fare clic sul pulsante **Start**, scegliere **Tutti i programmi**→ **Accessori**→ **Utilità di sistema**, quindi fare clic su **Ripristino configurazione di sistema**.
- 2 Selezionare **Annulla ultima operazione di ripristino**, quindi fare clic su **Avanti**.

### Attivazione di Ripristino configurazione di sistema

Se si reinstalla Windows XP su un disco rigido con meno di 200 MB di spazio libero, Ripristino configurazione di sistema viene automaticamente disattivato. Per verificare se Ripristino configurazione di sistema è attivato, seguire la procedura descritta.

- 1 Fare clic sul pulsante **Start** e fare clic su **Pannello di controllo**.
- 2 Fare clic su **Prestazioni e manutenzione**.

- 3 Fare clic su **Sistema**.
- 4 Selezionare la scheda **Ripristino configurazione di sistema**.
- 5 Accertarsi che **Disattiva Ripristino configurazione di sistema** non sia selezionato.

## Uso di Dell PC Restore da Symantec

 **N.B.** Dell PC Restore è disponibile solo su computer acquistati in alcuni Paesi.

Utilizzare Dell PC Restore da Symantec esclusivamente come ultimo metodo di ripristinare il sistema operativo. PC Restore ripristina il disco rigido allo stato operativo in cui si trovava quando è stato acquistato il computer. I programmi o i file aggiunti da quando si è ricevuto il computer, inclusi i file di dati, vengono eliminati permanentemente dal disco rigido. I file di dati comprendono: documenti, fogli elettronici, messaggi di posta elettronica, foto digitali, file musicali e così via. Se possibile, effettuare un backup di tutti i dati prima di utilizzare PC Restore.

 **AVVISO:** L'uso di PC Restore elimina permanentemente tutti i dati nel disco rigido e rimuove le applicazioni o i driver installati dopo aver ricevuto il computer. Se possibile, effettuare un backup di tutti i dati prima di utilizzare PC Restore.

Per utilizzare PC Restore, seguire la procedura seguente.

- 1 Accendere il computer.

Durante il processo di avvio, una barra blu con l'indirizzo **www.dell.com** viene visualizzata nella parte superiore dello schermo.

- 2 Premere <Ctrl><F11> immediatamente dopo aver visto la barra blu.

Se non si preme <Ctrl><F11> a tempo, consentire al computer di finire il processo di avvio, quindi riavviare il computer.

 **AVVISO:** Se non si desidera procedere con PC Restore, fare clic su **Reboot** (Riavvia) nel punto seguente.

- 3 Nella prossima schermata che viene visualizzata, fare clic su **Restore** (Ripristina).

- 4 Nella prossima schermata, fare clic su **Confirm** (Conferma).

Per completare il processo di ripristino, occorrono circa dai 6 ai 10 minuti.

- 5 Quando richiesto, fare clic su **Fine** per riavviare il computer.

 **N.B.** Non arrestare manualmente il sistema. Fare clic su **Fine** e consentire al computer di riavviarsi completamente.

- 6 Quando richiesto, fare clic su **Sì**.

Il computer si riavvierà. Poiché il computer è ripristinato al suo stato operativo originario, la schermata che viene visualizzata, cioè il Contratto di licenza Microsoft con l'utente finale, è la stessa che è apparsa la prima volta che il computer è stato acceso.

- 7 Fare clic su **Avanti**.

Viene visualizzata la finestra **Ripristino configurazione di sistema**, quindi il computer si riavvia.

- 8 Al riavvio del computer, fare clic su **OK**.

## Rimozione di PC Restore

 **AVVISO:** PC Restore consente di ripristinare il sistema operativo alle condizioni in cui si trovava quando il computer è stato acquistato. Si consiglia di *non* rimuovere PC Restore dal computer, persino in caso si desideri risparmiare spazio nel disco rigido. Se si rimuove PC Restore dal disco rigido, è impossibile recuperarlo e non sarà possibile mai più utilizzare PC Restore per far ritornare il sistema operativo del computer al suo stato originale.

- 1 Accedere al computer come amministratore locale.
- 2 In Esplora risorse, passare a c:\dell\utilities\DSR.
- 3 Fare doppio clic sul nome del file DSRIRRemv2.exe.



**N.B.** Se non si accede come amministratore locale, viene visualizzato un messaggio che indica all'utente che è necessario farlo. Fare clic su **Quit** (Esci) e accedere come amministratore locale.

Se la partizione per PC Restore non esiste, viene visualizzato un messaggio che indica che la partizione non è stata trovata. Fare clic su **Quit** (Esci); non esiste nessuna partizione da eliminare.

- 4 Fare clic su **OK** per rimuovere la partizione.
- 5 Fare clic su **Yes** (Sì) quando viene visualizzato un messaggio di conferma.  
La partizione viene eliminata e la partizione dell'unità c:\ si espande per includere lo spazio del disco nuovamente disponibile. Per controllare lo spazio disponibile, fare clic con il pulsante destro del mouse sull'unità c:\ in Esplora risorse e selezionare **Proprietà**.
- 6 Fare clic su **Fine** per chiudere la finestra **PC Restore Removal** (Rimozione del PC Restore).
- 7 Riavviare il computer.

## Diagnostica della Dell



**ATTENZIONE:** Prima di eseguire le procedure descritte in questa sezione, seguire le istruzioni di sicurezza riportate nella *Guida alle informazioni sul prodotto*.

### Quando utilizzare il programma Dell Diagnostics

Se si riscontrano problemi con il computer, effettuare i controlli riportati in "Soluzione dei problemi" a pagina 69 ed eseguire il programma Dell Diagnostics prima di contattare la Dell per l'assistenza tecnica.



**AVVISO:** Dell Diagnostics funziona solo su computer Dell™.

Il programma Dell Diagnostics è ubicato in una partizione dell'utilità diagnostica nascosta del disco rigido.



**N.B.** Se sullo schermo del computer non viene visualizzata alcuna immagine, contattare la Dell. Vedere pagina 110.

- 1 Arrestare il sistema. Vedere pagina 32.
- 2 Se il computer è collegato a una periferica di inserimento nell'alloggiamento di espansione (inserito), scollegarlo. Per istruzioni, consultare la documentazione fornita con la periferica di inserimento nell'alloggiamento di espansione.

- 3 Collegare il computer a una presa elettrica.
- 4 Accendere il computer. Quando viene visualizzato il logo della DELL™, premere immediatamente <F12>.



**N.B.** Se sullo schermo non è visualizzato nulla, premere e tenere premuto il pulsante di disattivazione del volume, quindi premere il pulsante di alimentazione del computer per avviare Dell Diagnostics. Il computer esegue automaticamente il Ciclo di verifica del sistema pre-avvio.

Se si attende troppo a lungo e viene visualizzato il logo di Microsoft® Windows®, attendere la visualizzazione del desktop di Windows. Quindi arrestare il computer tramite il menu **Avvio** e riprovare.

- 5 Quando appare l'elenco delle unità d'avvio, evidenziare **Diagnostics** e premere <Invio>. Verrà eseguito il ciclo di verifica del sistema pre-avvio, ovvero una serie di verifiche iniziali della scheda di sistema, della tastiera, del disco rigido e dello schermo.
  - Durante il ciclo di verifica, rispondere alle domande visualizzate.
  - Se viene rilevato un errore, il computer si arresta e viene emesso un segnale acustico. Per interrompere il ciclo di verifica e riavviare il computer, premere <n>; per passare alla verifica successiva, premere <y>; per ripetere il controllo del componente che non ha superato la verifica, premere <r>.
  - Se durante il ciclo di verifica del sistema pre-avvio vengono rilevati errori, annotare i codici di errore e rivolgersi alla Dell prima di procedere all'esecuzione del programma Dell Diagnostics. Per informazioni su come contattare la Dell, vedere pagina 110.

Se il ciclo di verifica del sistema pre-avvio è completato con successo, si riceve il messaggio **Booting Dell Diagnostic Utility Partition. Press any key to continue** (Avvio della partizione dell'utilità Dell Diagnostics. Premere un tasto per continuare).

- 6 Premere un tasto per avviare il programma Dell Diagnostics dalla partizione dell'utilità di diagnostica sul disco rigido.
- 7 Quando viene visualizzato il **Main Menu** (Menu principale) di Dell Diagnostics, scegliere il tipo di prova da eseguire.

### Menu principale di Dell Diagnostics

- 1 Dopo il caricamento del programma Dell Diagnostics e la comparsa della schermata **Main Menu** (Menu principale), fare clic sul pulsante relativo all'opzione desiderata.

Opzione	Funzione
Express Test	Esegue una verifica veloce delle periferiche. L'esecuzione di questa prova richiede in genere da 10 a 20 minuti e non richiede interazione da parte dell'utente. Eseguire <b>Express Test</b> (Prova veloce) prima per aumentare la possibilità di scoprire il problema rapidamente.

Opzione	Funzione
Extended Test	Esegue una verifica approfondita delle periferiche. L'esecuzione di questa prova richiede in genere almeno un'ora e l'utente dovrà rispondere periodicamente a delle domande.
Custom Test	Esegue la verifica di una periferica specifica. È possibile personalizzare le prove che si desidera eseguire.
Symptom Tree	Elenca i sintomi più comuni riscontrati e consente di selezionare una verifica in base al sintomo del problema che si sperimenta.

- 2** Se si riscontra un problema durante una verifica, appare un messaggio che visualizza il codice di errore e la descrizione del problema. Annotare il codice di errore e la descrizione del problema e seguire le istruzioni visualizzate.

Se non è possibile risolvere la condizione di errore, contattare la Dell. Per informazioni su come contattare la Dell, vedere pagina 110.



**N.B.** Il Numero di servizio per il computer si trova nella parte superiore di ciascuna schermata di verifica. Se si contatta la Dell, il personale del supporto tecnico richiederà all'utente il Numero di servizio.

- 3** Se si esegue una verifica dalle opzioni **Custom Test** o **Symptom Tree**, fare clic sulla scheda pertinente descritta nella tabella seguente per maggiori informazioni.

Scheda	Funzione
Results	Visualizza i risultati della prova e le eventuali condizioni di errore riscontrate.
Errors	Visualizza le condizioni di errore riscontrate, i codici di errore e la descrizione del problema.
Help	Descrive la prova e può contenere informazioni sui requisiti per l'esecuzione della prova.
Configuration	Visualizza la configurazione hardware della periferica selezionata. Le informazioni di configurazione di tutte le periferiche visualizzate in Dell Diagnostics sono derivate dalla configurazione del sistema, dalla memoria e da varie prove interne e vengono visualizzate nell'elenco delle periferiche disponibile nel riquadro sinistro dello schermo. Nell'elenco delle periferiche potrebbero non essere elencati i nomi di tutti i componenti installati sul computer o di tutte le periferiche collegate al computer.
Parameters	Consente di personalizzare la verifica modificandone le impostazioni.

- 4** Al completamento delle prove, chiudere la schermata di verifica per ritornare alla schermata **Main Menu** (Menu principale). Per uscire dal programma Dell Diagnostics e riavviare il computer, chiudere la schermata **Main Menu** (Menu principale).

# Aggiunta e sostituzione di componenti

## Operazioni preliminari

Questa sezione fornisce procedure per la rimozione e l'installazione dei componenti nel computer. Salvo altresì indicato, ogni procedura presume che esistano le seguenti condizioni:

- L'utente ha eseguito i passi in "Arresto del computer in corso".
- L'utente ha letto le informazioni sulla sicurezza nella *Guida alle informazioni sul prodotto*.

## Strumenti consigliati

Le procedure in questo documento possono richiedere gli strumenti seguenti:

- Cacciavite a punta piatta piccolo
- Giravite a croce
- Graffietto piccolo in plastica
- Disco floppy o CD del programma per l'aggiornamento del BIOS flash

## Arresto del computer in corso

Utilizzare i seguenti principi di sicurezza quale ausilio per proteggere il computer in dotazione da danni potenziali e per garantire la propria sicurezza personale.



**ATTENZIONE:** Prima di eseguire le procedure descritte in questa sezione, seguire le istruzioni di sicurezza riportate nella *Guida alle informazioni sul prodotto*.



**AVVISO:** Solo un tecnico di assistenza qualificato dovrebbe eseguire le riparazioni del computer. Danni dovuti a riparazioni non autorizzate da Dell non sono coperte dalla garanzia.



**ATTENZIONE:** Maneggiare con cura componenti e schede. Non toccare i componenti o i contatti sulle schede. Manipolare una scheda dai bordi o dalla staffa metallica di montaggio. Maneggiare un componente, ad esempio un processore, dai bordi, non dai piedini.



**AVVISO:** Per scollegare un cavo, afferrare il connettore o il serracavi, non il cavo stesso. Alcuni cavi dispongono di un connettore con linguette di blocco; se si scollega questo tipo di cavo, premere sulle linguette di blocco prima di scollegare il cavo. Nel separare i connettori, mantenerli allineati per evitare di piegare un eventuale piedino. Inoltre, prima di collegare un cavo accertarsi che entrambi i connettori siano allineati e orientati in modo corretto.

- ➡ **AVVISO:** Per evitare di danneggiare il computer, eseguire la seguente procedura prima di cominciare ad intervenire sui componenti interni del computer.
- 1 Assicurarsi che la superficie di lavoro sia piana e pulita per prevenire eventuali graffi al coperchio del computer.
  - 2 Arrestare il sistema.
  - 3 Assicurarsi che il computer e le periferiche collegate siano spenti. Se il computer e le periferiche collegate non si sono spenti automaticamente durante l'arresto del sistema, premere e tener premuto il pulsante di alimentazione per 4 secondi.
  - 4 Se il computer è collegato a una periferica di inserimento nell'alloggiamento di espansione (inserito), scollegarlo. Per istruzioni, consultare la documentazione fornita con la periferica di inserimento nell'alloggiamento di espansione.
- ➡ **AVVISO:** Per disconnettere un cavo di rete, prima scollegare il cavo dal computer, poi dallo spinotto di rete a muro.
- 5 Scollegare dal computer eventuali linee telefoniche o di telecomunicazione.
  - 6 Scollegare il computer e tutte le periferiche collegate dalle rispettive prese elettriche, quindi premere il pulsante di alimentazione per mettere a terra la scheda di sistema.
- ➡ **AVVISO:** Per connettere un cavo di rete, prima inserire il cavo nello spinotto di rete a muro, poi collegarlo al computer.
- 7 Rimuovere le schede PC installate dallo slot per schede PC.
  - 8 Chiudere lo schermo e capovolgere il computer su una superficie di lavoro piana e pulita.
- ➡ **AVVISO:** Per evitare danni alla scheda di sistema, rimuovere la batteria principale prima di eseguire interventi sul computer.
- 9 Fare scorrere il dispositivo di chiusura dell'alloggiamento della batteria situato sul fondo del computer, quindi estrarre la batteria dall'alloggiamento.





- 10 Rimuovere i moduli installati, inclusa la batteria secondaria, se installata.
- 11 Rimuovere il disco rigido.

## Aggiunta di memoria

È possibile espandere la memoria del computer installando dei moduli di memoria sulla scheda di sistema. Per informazioni sulla memoria supportata dal computer, consultare "Specifiche" a pagina 101. Assicurarsi di installare solo moduli di memoria adatti al computer.

 **N.B.** I moduli di memoria acquistati dalla Dell sono coperti dalla garanzia del computer.

 **ATTENZIONE:** Prima di effettuare interventi sui componenti interni del computer, leggere le istruzioni di sicurezza che si trovano nella *Guida alle informazioni sul prodotto*.

- 1 Seguire le procedure in "Operazioni preliminari" a pagina 87.
- 2 Capovolgere il computer, allentare la vite di fissaggio dal coperchio della baia dei moduli di memoria e rimuovere il coperchio.

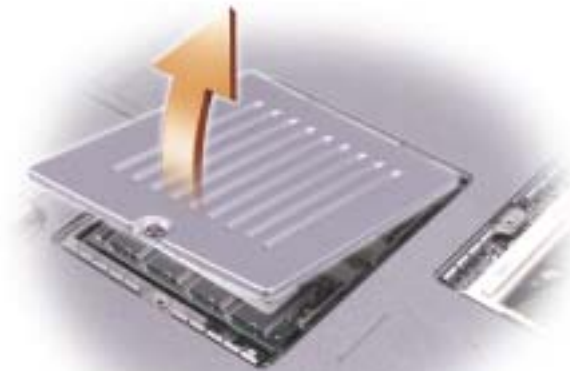

- ➡ **AVVISO:** Per evitare danni al connettore del modulo di memoria, non usare attrezzi per allargare i fermagli di fissaggio che bloccano il modulo di memoria.
- 3 Se si sta sostituendo un modulo di memoria, rimuovere il modulo esistente.
  - a Usando le punta delle dita, allargare con cautela i fermagli di fissaggio alle estremità del connettore del modulo di memoria, fino a farlo sollevare.
  - b Estrarre il modulo dal connettore.

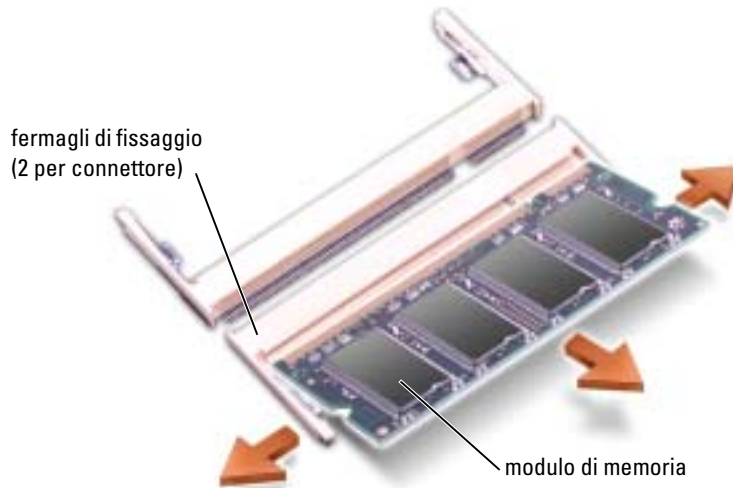

- ➡ **AVVISO:** Se è necessario installare i moduli di memoria in due connettori, installare prima un modulo nel connettore "DIMM A", quindi installare il secondo nel connettore "DIMM B". Per evitare di danneggiare il connettore, inserire i moduli di memoria mantenendoli ad un angolo di 45 gradi.
- 4 Scaricare l'elettricità statica del corpo ed installare il nuovo modulo di memoria.
  - 🔧 **N.B.** Se il modulo di memoria non è installato correttamente, il computer non si avvia, ma non viene visualizzato alcun messaggio di errore.
    - a Allineare la tacca nel connettore nel bordo del modulo con la linguetta nella fessura del connettore.
    - b Far scivolare saldamente il modulo nella fessura con un'angolazione di 45 gradi, quindi ruotarlo verso il basso fino a farlo scattare in posizione. Se il modulo non scatta in posizione, rimuoverlo e reinstallarlo.

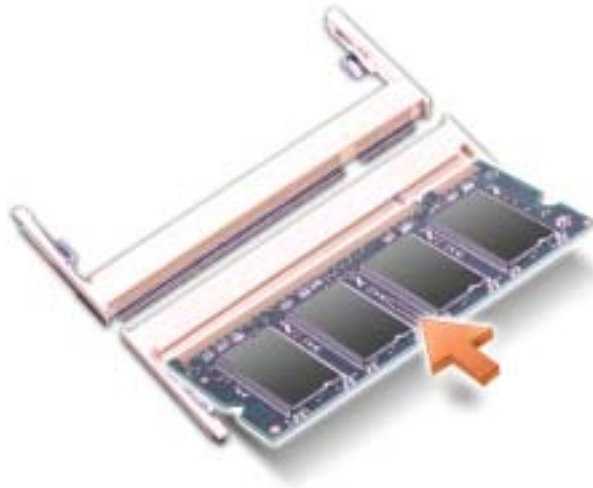

5 Riposizionare il coperchio.

➡ **AVVISO:** Se si incontra resistenza durante la chiusura del coperchio, rimuovere il modulo e reinstallarlo. Se si forza la chiusura del coperchio, si potrebbe danneggiare il computer.

6 Inserire la batteria nel suo alloggiamento o collegare l'adattatore c.a. al computer e a una presa elettrica.

7 Accendere il computer.

All'avvio il computer rileva la memoria aggiuntiva e aggiorna automaticamente le informazioni relative alla configurazione del sistema.

Per confermare la quantità di memoria installata nel computer, fare clic sul pulsante **Start**, quindi su **Guida in linea e supporto tecnico** e infine su **Informazioni sul computer**.

## Aggiunta di una scheda Mini PCI

⚠ **ATTENZIONE:** Le norme FCC proibiscono strettamente agli utenti di installare schede Mini PCI per LAN senza fili da 5 GHz (802.11a, 802.11a/b, 802.11a/b/g). L'utente non dovrebbe installare tale dispositivo in nessuna circostanza. Solo personale di assistenza formato dalla Dell è autorizzato ad installare una scheda Mini PCI per LAN senza fili da 5 GHz.

Se si sta rimuovendo e/o installando una scheda Mini PCI da 2,4 GHz (802.11b, 802.11b/g), seguire le istruzioni sottoindicate. Solo prodotti approvati per l'uso nel computer portatile possono essere installati. Le schede Mini PCI possono essere acquistate solo dalla Dell.

🔧 **N.B.** Schede PC per LAN senza fili da 2,4 GHz possono essere rimosse ed installate dall'utente.

Se la scheda Mini PCI è stata ordinata insieme al computer, quest'ultimo viene fornito con la scheda già installata.

**⚠ ATTENZIONE:** Prima di effettuare interventi sui componenti interni del computer, leggere le istruzioni di sicurezza che si trovano nella *Guida alle informazioni sul prodotto*.

- 1 Seguire le procedure in "Operazioni preliminari" a pagina 87.
- 2 Capovolgere il computer.
- 3 Allentare la vite di fissaggio del coperchio e rimuovere il coperchio.



- 4 Se non è installata alcuna scheda Mini PCI, passare al punto 5. Se si sta sostituendo una scheda Mini PCI, rimuovere quella precedentemente installata.
  - a Scollegare tutti i cavi collegati alla scheda Mini PCI.
  - b Sganciare la scheda Mini PCI allargando le linguette metalliche di fissaggio fino a far scattare la scheda leggermente fuori sede.
  - c Estrarre la scheda Mini PCI dal connettore.
- ➡ **AVVISO:** Per evitare di danneggiare la scheda Mini PCI, non porre mai cavi sopra o sotto la scheda.
- ➡ **AVVISO:** I connettori sono calettati per evitare inserzioni errate. Se si incontra resistenza, controllare i connettori e allineare correttamente la scheda.
- 5 Allineare la scheda Mini PCI a 45 gradi con il connettore, quindi spingerla nel connettore fino a quando non scatta in posizione.
- 6 Collegare i cavi dell'antenna alla scheda Mini PCI.



**7** Inserire i cavi dell'antenna.



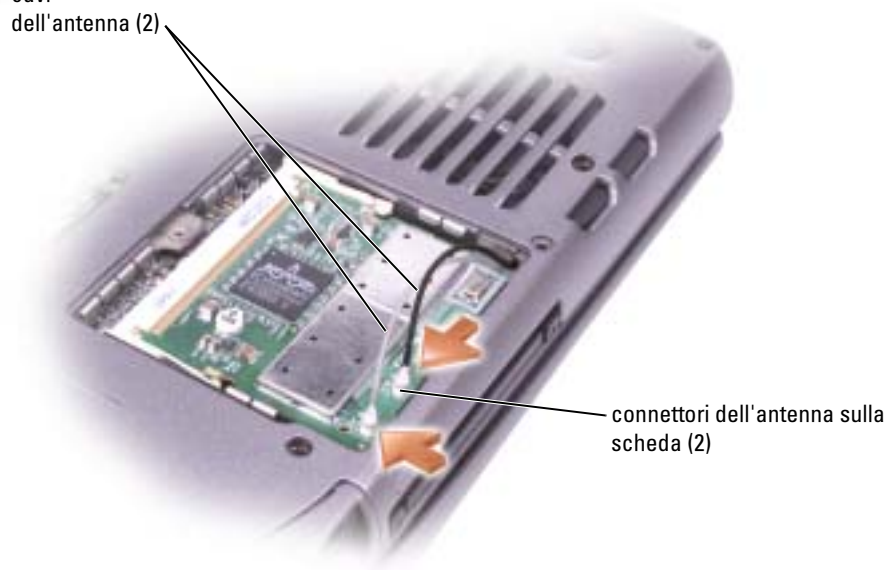



cavi  
dell'antenna (2)



connettori dell'antenna sulla  
scheda (2)

**8** Reinstallare il coperchio e le viti.

## Sostituzione del disco rigido

-  **N.B.** Se non è stato eseguito l'imaging del disco rigido, è necessario reinstallare il sistema operativo Microsoft® Windows®, i driver e le utilità.
-  **ATTENZIONE:** *Non toccare l'alloggiamento metallico del disco rigido se l'unità è calda quando viene rimossa dal computer.*
-  **ATTENZIONE:** *Prima di effettuare interventi sui componenti interni del computer, leggere le istruzioni di sicurezza che si trovano nella **Guida alle informazioni sul prodotto**.*
-  **AVVISO:** Per prevenire la perdita di dati, spegnere il sistema prima di rimuovere il disco rigido. Non rimuovere il disco rigido se il computer è acceso, in modalità di standby o in modalità di sospensione.
-  **AVVISO:** I dischi rigidi sono estremamente fragili, anche un lieve urto può danneggiarli.
-  **N.B.** Dell non garantisce la compatibilità, né fornisce supporto tecnico per dischi rigidi provenienti da altre fonti.

Per sostituire il disco rigido nel relativo alloggiamento, seguire la procedura descritta.

- 1 Seguire le procedure in "Operazioni preliminari" a pagina 87.
- 2 Capovolgere il computer e rimuovere le viti che fissano il disco rigido.



-  **AVVISO:** Quando il disco rigido non è inserito nel computer, riporlo in un involucro antistatico. Consultare la *Guida alle informazioni sul prodotto* per informazioni sulla protezione dalle scariche elettrostatiche.
- 3 Estrarre il disco rigido dal computer.
- 4 Estrarre la nuova unità dall'imballaggio.  
Conservare l'imballaggio originale, che potrà essere usato in futuro per riporre o spedire l'unità.

**AVVISO:** Esercitare una pressione uniforme per far scorrere l'unità in posizione. Esercitando una forza eccessiva è possibile danneggiare il connettore.

- 5 Inserire l'unità nell'alloggiamento e sollevare lo sportello del disco rigido. Spingere il disco rigido fino a quando non sia completamente alloggiato nell'alloggiamento. Premere verso il basso lo sportello del disco rigido.
- 6 Reinstallare e stringere le viti.
- 7 Installare il sistema operativo del computer.
- 8 Installare i driver e le utilità del computer.

### Restituire il disco rigido a Dell

Restituire il disco rigido a Dell nell'imballaggio in spugna originale o in uno equivalente. In caso contrario, il disco rigido potrebbe venire danneggiato durante il trasporto.

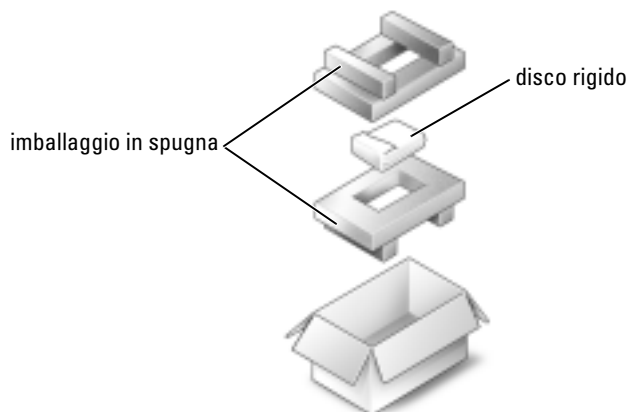

## Tastiera

**⚠ ATTENZIONE:** Prima di eseguire le procedure seguenti, leggere le istruzioni di sicurezza nella *Guida alle informazioni sul prodotto*.

**🔄 AVVISO:** Per evitare eventuali scariche elettrostatiche, scaricare a terra l'elettricità statica del corpo utilizzando una fascetta da polso per la messa a terra o toccando a intervalli regolari una superficie metallica non verniciata (come quella del pannello posteriore) del computer.

- 1 Capovolgere il computer ed aprirlo.





**2** Rimuovere il coperchio dei comandi centrali:

- a** Aprire lo schermo completamente (180 gradi) in modo da trovarsi in posizione piana rispetto alla superficie di lavoro.
- b** Iniziando dal lato destro del computer, utilizzare il graffietto in plastica per fare leva sul coperchio dei comandi centrali. Sollevarlo e metterlo da parte lontano dal computer.



**3** Rimuovere la tastiera:

- a** Rimuovere le due viti M2,5 x 5 mm lungo la parte superiore della tastiera.

**⚠ AVVISO:** I coperchietti dei tasti sono fragili, si spostano facilmente e rimetterli al loro posto richiede molto tempo. Fare attenzione durante la rimozione e manipolazione della tastiera.

- b** Ruotare la tastiera verso l'alto e farla scivolare in avanti.
- c** Mantenere la tastiera all'insù e leggermente in avanti per consentire l'accesso al connettore della tastiera.

- d Per scollegare il connettore della tastiera dalla scheda di sistema, tirare la relativa linguetta.



**N.B.** Quando si installa la tastiera, accertarsi di posizionare correttamente le linguette della tastiera per evitare di graffiare il supporto per i polsi.

## Scheda interna con tecnologia senza fili Bluetooth®

Se si è ordinata una scheda interna con tecnologia senza fili Bluetooth assieme al computer, la scheda è già installata.

**⚠ ATTENZIONE:** Prima di effettuare interventi sui componenti interni del computer, leggere le istruzioni di sicurezza che si trovano nella *Guida alle informazioni sul prodotto*.

- 1 Accertarsi che la superficie di lavoro sia piana e pulita per evitare di graffiare il coperchio del computer.
- 2 Salvare e chiudere i file aperti, uscire da tutti i programmi in esecuzione, quindi arrestare il sistema (vedere pagina 32).
- 3 Se il computer è collegato a una periferica di inserimento nell'alloggiamento di espansione (inserito), scollegarlo. Per istruzioni, consultare la documentazione fornita con la periferica di inserimento nell'alloggiamento di espansione.
- 4 Scollegare il computer dalla presa elettrica.
- 5 Attendere da 10 a 20 secondi, quindi scollegare le eventuali periferiche collegate al computer.
- 6 Rimuovere le schede PC installate, le batterie e i dispositivi di alloggiamento per moduli.

**AVVISO:** Maneggiare i componenti e le schede tenendole dai bordi, evitando di toccare i piedini o i contatti. Scaricare a terra l'elettricità statica del corpo toccando un connettore metallico sul retro del computer. Ripetere periodicamente questa operazione nel corso della procedura.

7 Rimuovere il disco rigido.

8 Tirare il connettore della scheda Bluetooth fuori dal connettore della scheda di sistema.

9 Tirare il cavo per rimuovere la scheda Bluetooth dal computer.

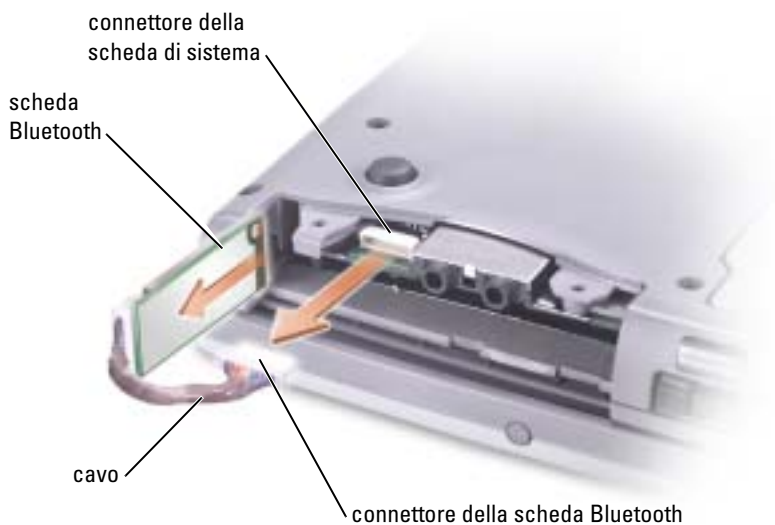

**N.B.** Quando si sostituisce la scheda Bluetooth, assicurarsi che il cavo Bluetooth sia instradato correttamente per non danneggiare il cavo quando s'installa il disco rigido.



# Appendice

## Specifiche

---

### Microprocessore

---

Tipo di microprocessore	Tecnologia mobile Intel® Centrino™ oppure processore Intel® Pentium® M
Memoria cache L1	64 KB (interna), 32 KB istruzioni e 32 KB dati write-back
Memoria cache L2	1 MB
Frequenza del bus esterno	400 MHz, bus di sistema del processore sincrono con origine

---

### Informazioni di sistema

---

Larghezza del bus di dati	64 bit
Larghezza del bus della memoria DRAM	64 bit
Larghezza del bus di indirizzamento del microprocessore	32 bit
EPROM flash	1 MB
Bus PCI	32 bit

---

### Scheda PC

---

Controller CardBus	controller CardBus PCI4510
Connettore per schede PC	supporta una scheda di Tipo I o di Tipo II
Schede supportate	3,3 V e 5 V
Dimensione del connettore per scheda PC	68 piedini
Larghezza massima dei dati	PCMCIA 16 bit CardBus 32 bit

---

**Memoria**

---

Requisiti di velocità minima	266 MHz
Connettore dei moduli di memoria	due connettori SDRAM DDR accessibili dall'utente
Capacità del modulo di memoria	128 MB, 256 MB, 512 MB, e 1024 MB
Tipo di memoria	2,5 V SDRAM DDR
Memoria standard	128 MB
Memoria massima	2 GB

---

**Porte e connettori**

---

Seriale	connettore a 9 piedini; connettore con buffer di 16 byte compatibile con 16550C
Parallela	connettore a 25 fori unidirezionale, bidirezionale o ECP
Video	connettore a 15 fori
Audio	miniconnettore per microfono, miniconnettore per altoparlanti e cuffie stereo
USB	due connettori a 4 piedini conformi a USB 2.0
Sensore infrarossi	porta compatibile con entrambe le specifiche 1.1 (Fast IR) e 1.0 (Slow IR) dell'associazione IrDA
S-Video uscita TV	connettore DIN miniaturizzato a 7 piedini (cavo adattatore opzionale da S-Video a video composito)
Scheda Mini PCI	slot per schede miniaturizzate PCI di tipo IIIA
Modem	porta RJ-11
Adattatore di rete	porta RJ-45
IEEE 1394	connettore della porta seriale a 4 piedini

---

**Comunicazione**

---

Modem:	
Tipo	v.92 56K MDC

---

**Comunicazione (segue)**

---

Controller	softmodem
Interfaccia	bus AC '97 interno
Adattatore di rete	LAN Ethernet 10/100 sulla scheda di sistema
Comunicazione senza fili	supporto senza fili interno Mini PCI Wi-Fi; scheda interna con tecnologia senza fili Bluetooth® (opzionale, disponibile solo nel punto vendita)

---

**Video**

---

Tipo di video	UMA Intel integrato
Controller video	chipset integrato Intel 855GME
Memoria video	8 MB o 1 MB con Intel DVMPT fino a 32 MB (con 128 MB di memoria di sistema) o 64 MB (con 256 MB o più di memoria di sistema)
Interfaccia LCD	LVDS

---

**Audio**

---

Tipo audio	compatibile con Soundblaster e Microsoft® Windows® Sound System
Controller audio	Intel AC '97
Conversione stereo	20 bit (da digitale a analogico stereo), 18 bit (da analogico a digitale stereo)
Interfacce:	
Interna	AC '97
Esterna	miniconnettore per microfono, miniconnettore per altoparlanti e cuffie stereo
Altoparlante	due altoparlanti a 4 ohm
Amplificatore dell'altoparlante interno	canale da 2 W a 4 ohm
Comando del volume	tasti di scelta rapida o menu dei programmi

---

**Schermo**

---

Tipo (TFT a matrice attiva)	XGA; UXGA
Dimensioni:	

<b>Schermo <i>(segue)</i></b>	
Altezza	228,1 mm
Larghezza	304,1 mm
Diagonale	380,1 mm
Risoluzioni massime	1024 x 768 pixel a 16,8 milioni di colori
Tempo di risposta (standard)	25 ms fronte di salita (massimo), 35 ms fronte di discesa (massimo)
Frequenza di aggiornamento	60 Hz
Angolo di funzionamento	da 0° (chiuso) a 180°
Angoli di visualizzazione:	
Orizzontale	±60°
Verticale	±45°
Passo dei pixel	0,2172 x 0,2172 mm
Consumo elettrico:	
Pannello con retroilluminazione (tipico)	4,6 W
Controlli	La luminosità può essere controllata tramite tasti di scelta rapida.
<b>Tastiera</b>	
Numero di tasti	87 (Stati Uniti e Canada); 88 (Europa); 91 (Giappone)
Spostamento dei tasti	2,7 mm ± 0,3 mm
Spaziatura dei tasti	19,05 mm ± 0,3 mm
Layout	QWERTY/AZERTY/Kanji
<b>Touchpad</b>	
Risoluzione posizione X/Y (modalità tabella grafica)	240 cpi
Dimensioni:	
Larghezza	area sensibile al tocco di 64,88 mm
Altezza	rettangolo da 48,88 mm



---

**Batteria**

---

Tipo	agli ioni di litio "smart" a 6 elementi (48 Wh) agli ioni di litio "smart" a 4 elementi (32 Wh)
Dimensioni:	
Profondità	77,5 mm
Altezza	19,5 mm
Larghezza	123,4 mm
Peso	0,32 kg (batteria a 6 elementi) 0,23 kg (batteria a 4 elementi)
Tensione	11,1 V c.c. (batteria a 6 elementi) 14,8 V c.c. (batteria a 4 elementi)
Tempo di carica a computer spento (approssimativo)	1 ora per una ricarica pari all'80%
Autonomia	approssimativamente da 3,5 a 4 ore (batteria a 6 elementi); approssimativamente da 2 a 2,5 ore (batteria a 4 elementi); può essere notevolmente ridotto sotto determinate condizioni di alimentazione intensiva
Durata (approssimativa)	300 cicli di scarica/ricarica
Intervallo della temperatura:	
Di funzionamento	da 0° a 35°C
Di magazzino	da -20° a 65°C

---

**Adattatore c.a.**

---

Tensione in entrata	da 90 a 264 V c.a.
Corrente in entrata (massima)	1,7 A
Frequenza in entrata	da 47 a 63 Hz
Corrente in uscita	3,34 A (65 W) 4,62 A (90 W)
Alimentazione di uscita	65 W o 90 W
Tensione nominale di uscita	19,5 V c.c.

**Adattatore c.a. (segue)**

## Dimensioni:

Altezza	28,2 mm (65 W); 34,2 mm (90 W)
Larghezza	57,9 mm (65 W) 60,8 mm (90 W)
Profondità	137,2 mm (65 W); 153,4 mm (90 W)
Peso (con i cavi)	0,4 kg (90 W) 0,3 kg (65 W)

## Intervallo della temperatura:

Di funzionamento	da 0° a 35°C
Di magazzino	da -40° a 65 °C

**Dimensioni e peso del computer**

Altezza	35,5 mm
Larghezza	338,4 mm
Profondità	273 mm

## Peso:

Con modulo da viaggio e batteria standard	2,51 kg
Con unità CD e batteria standard	2,72 kg

**Caratteristiche ambientali del computer**

## Intervallo della temperatura:

Di funzionamento	da 0° a 35°C
Di magazzino	da -40° a 65°C

## Umidità relativa (massima):

Di funzionamento	dal 10% al 90% (senza condensa)
Di magazzino	dal 5% al 95% (senza condensa)

## Vibrazione massima (usando uno spettro a vibrazione casuale che simula l'ambiente dell'utente):

Di funzionamento	0,66 GRMS
Di magazzino	1,30 GRMS

---

### Caratteristiche ambientali del computer *(segue)*

---

Urto massimo (misurato con le testine del disco rigido in posizione di parcheggio e impulso semisinusoidale di 2 ms):

Di funzionamento	122 G
Di magazzino	163 G

Altitudine (massima):

Di funzionamento	da -15,2 a 3048 m
Di magazzino	da -15,2 a 10.668 m

## Uso del programma di installazione di sistema

 **N.B.** Il sistema operativo può configurare automaticamente la maggior parte delle opzioni disponibili nell'installazione del sistema, ignorando le opzioni impostate nel programma stesso (un'eccezione è rappresentata dall'opzione **External Hot Key** [tasto di scelta rapida esterno] che è possibile attivare e disattivare soltanto dal programma di configurazione del sistema). Per ulteriori informazioni su come configurare le funzioni del sistema operativo, consultare la Guida in linea e supporto tecnico.

Le schermate del programma di installazione di sistema visualizzano le informazioni di configurazione e le impostazioni correnti per il computer, ad esempio:

- Configurazione del sistema
- Ordine di avvio
- Configurazione di avvio e impostazioni di configurazione della periferica di inserimento nell'alloggiamento di espansione
- Impostazioni della configurazione di base della periferica
- Impostazioni di sicurezza del sistema e della password del disco rigido

 **AVVISO:** La modifica di queste impostazioni è consigliabile solo agli utenti esperti o se è stata richiesta dal personale del supporto tecnico di Dell. Alcune modifiche possono compromettere il funzionamento del computer.

## Visualizzazione delle schermate di configurazione del sistema

- 1 Accendere (o riavviare) il computer.
- 2 Quando viene visualizzato il logo della DELL™, premere immediatamente <F2>. Se si attende troppo a lungo e viene visualizzato il logo di Windows, attendere la visualizzazione del desktop di Windows. Arrestare quindi il sistema e riprovare.

## Schermate di configurazione del sistema

 **N.B.** Per informazioni su un elemento specifico in una schermata del programma di configurazione, selezionare l'elemento e fare riferimento all'area della schermata relativa alla **Guida in linea**.

Su ogni schermata, le opzioni di installazione del sistema sono elencate a sinistra. A destra di ogni opzione è visualizzato il valore o l'impostazione corrispondente. I valori visualizzati in bianco sullo schermo possono essere modificati. Le opzioni o i valori che non è possibile modificare, poiché vengono determinati dal sistema, sono visualizzati con luminosità inferiore.

Nell'angolo superiore destro dello schermo sono visualizzate le informazioni della guida relative all'opzione correntemente evidenziata, mentre nell'angolo inferiore destro sono visualizzate le informazioni relative al computer. Nella parte inferiore dello schermo sono riportati i tasti funzione per l'installazione del sistema.

## Opzioni tipicamente utilizzate

Per alcune opzioni è necessario riavviare il sistema per rendere effettive le nuove impostazioni.

### Modifica della sequenza di avvio

La *sequenza di avvio*, o *ordine di avvio*, indica al computer le unità in cui cercare il software richiesto per avviare il sistema operativo. È possibile controllare la sequenza di avvio e attivare/disattivare le periferiche utilizzando la pagina relativa all'**Ordine di avvio** del programma di installazione del sistema.

 **N.B.** Per modificare temporaneamente la sequenza di avvio, consultare "Esecuzione di una sequenza di avvio temporaneo".

La pagina dell'**Ordine di avvio** visualizza un elenco generale delle periferiche avviabili che possono essere installate nel computer, incluse, tra le altre, quelle indicate di seguito:

- Unità a dischetti
- Disco rigido con alloggiamento modulare
- Disco rigido interno
- Unità CD/DVD/CD-RW

 **N.B.** Il computer può essere avviato solo da un'unità CD, CD-RW o DVD installata come unità fissa. Non è possibile avviare da uno di questi moduli se è installato nell'alloggiamento per moduli.

Durante la procedura di avvio, il computer cerca i file di avvio del sistema operativo in ciascuna periferica abilitata, a partire dall'inizio dell'elenco. Quando vengono individuati i file, viene interrotta la ricerca e viene avviato il sistema operativo.

Per controllare le periferiche di avvio, selezionare (evidenziare) una periferica premendo il tasto freccia SU o GIÙ, quindi attivare o disattivare la periferica o modificarne l'ordine nell'elenco.

- Per attivare o disattivare una periferica, evidenziare la voce e premere la barra spaziatrice. Le voci attivate dell'elenco vengono visualizzate in bianco con un piccolo triangolo a sinistra, mentre le voci disattivate vengono visualizzate in blu o in un colore attenuato e senza alcun triangolo.
- Per modificare l'ordine di una periferica inclusa nell'elenco, evidenziare la periferica e quindi premere <u> o <d>, senza distinzione tra maiuscole e minuscole, per spostare verso l'alto o verso il basso la periferica selezionata.

Le modifiche apportate alla sequenza di avvio diventano effettive dopo il salvataggio e la chiusura del programma di installazione di sistema.

### **Esecuzione di una sequenza di avvio temporanea**

È possibile impostare una sequenza di avvio temporanea senza dover accedere al programma di installazione di sistema. Questa procedura può inoltre essere usata per avviare il programma Dell Diagnostics dalla partizione dello strumento di diagnostica sul disco rigido.

- 1 Arrestare il sistema tramite il menu **Avvio**.
- 2 Se il computer è collegato a una periferica di inserimento nell'alloggiamento di espansione (inserito), scollegarlo. Per istruzioni, consultare la documentazione fornita con la periferica di inserimento nell'alloggiamento di espansione.
- 3 Collegare il computer a una presa elettrica.
- 4 Accendere il computer. Quando viene visualizzato il logo della DELL™, premere immediatamente <F12>. Se si attende troppo a lungo e viene visualizzato il logo di Windows, attendere la visualizzazione del desktop di Windows. Arrestare quindi il sistema e riprovare.
- 5 Quando viene visualizzato l'elenco delle periferiche di avvio, evidenziare quella da cui si desidera eseguire l'avvio e premere <Invio>.

L'avvio del computer verrà eseguito dall'unità selezionata.

Al successivo avvio del computer, viene ripristinato l'ordine di avvio precedente.

### **Modifica delle modalità della stampante**

Impostare l'opzione **Modalità parallela** in base al tipo di stampante o periferica connessa alla porta parallela. Per determinare quale modalità usare, consultare la documentazione fornita con la periferica.

Impostando **Modalità parallela** su **Disabled** (Disattivata), la porta parallela e gli indirizzi LPT ad essa assegnati vengono disattivati, liberando le risorse del computer affinché siano utilizzabili da altre periferiche.

## Modifica delle porte COM

L'opzione **Serial Port** (Porta seriale) consente di associare l'indirizzo COM della porta oppure di disattivare la porta seriale e il relativo indirizzo, liberando le risorse del computer affinché siano utilizzabili da altre periferiche.

## Attivazione del sensore a infrarossi

- 1 Accedere al programma di installazione del sistema:
  - a Accendere il computer.
  - b Quando viene visualizzato il logo di Dell™, premere <F2>.
- 2 Premere <Alt><P> fino a individuare la voce **Porta dati a infrarossi** da **Configurazione di base della periferica**.



**N.B.** Accertarsi che la porta COM selezionata sia diversa da quella assegnata al connettore della porta seriale.

- 3 Premere il tasto freccia GIÙ per selezionare l'impostazione **Porta dati a infrarossi**, quindi premere il tasto freccia DESTRA per definire l'impostazione su una porta COM.
- 4 Premere la freccia GIÙ per selezionare l'opzione **Infrared Mode** (Modalità infrarossi), quindi premere il tasto freccia DESTRA per modificare l'impostazione in **Fast IR** (Infrarossi veloce) o **Slow IR** (Infrarossi lenta).

Si consiglia di usare **Fast IR**. Se la periferica a infrarossi non riesce a comunicare con il computer, arrestare il computer e ripetere i punti da 1 a 5 impostando l'opzione su **Slow IR**.

- 5 Premere <Esc>, quindi fare clic su **Sì** per salvare le modifiche e uscire dal programma di installazione del sistema. Se viene richiesto di riavviare il computer, fare clic su **Sì**.
- 6 Seguire le istruzioni visualizzate.
- 7 Dopo aver attivato il sensore a infrarossi, fare clic su **Sì** per riavviare il computer.



**N.B.** Se nessuna delle impostazioni Fast IR (Infrarossi veloce) o Slow IR (Infrarossi lenta) funziona, contattare il costruttore della periferica a infrarossi.

Dopo l'attivazione, il sensore infrarossi può essere usato per stabilire un collegamento con una periferica a infrarossi. Per configurare e usare una periferica a infrarossi, consultare la relativa documentazione e la Guida in linea e supporto tecnico di Microsoft® Windows® XP.

## Come contattare la Dell

Per contattare la Dell elettronicamente visitare i seguenti siti Web:

- [www.dell.com](http://www.dell.com)
- [support.dell.com](http://support.dell.com) (supporto tecnico)
- [premiersupport.dell.com](http://premiersupport.dell.com) (supporto tecnico per le attività di istruzione, gli enti governativi, sanitari e le aziende medie/grandi, compresi i clienti Premier, Platinum e Gold)

Per ottenere gli indirizzi dei siti Web specifici per il proprio Paese, individuare la sezione appropriata nella seguente tabella.

**N.B.** I numeri verdi possono essere usati all'interno del Paese a cui si riferiscono.

**N.B.** In alcuni Paesi, il supporto tecnico specifico per computer Dell Inspiron™ XPS è disponibile ad un numero telefonico separato elencato per i Paesi partecipanti. Se non si vede un numero telefonico elencato che sia specifico per computer Inspiron XPS, è possibile contattare la Dell tramite il numero di supporto tecnico elencato; la chiamata sarà instradata in maniera appropriata.

Per contattare la Dell, usare i numeri di telefono, i prefissi e gli indirizzi di posta elettronica riportati nella seguente tabella. Per ulteriori informazioni sui prefissi da usare, contattare un operatore locale o internazionale.

<b>Paese (Città) Prefisso internazionale Indicativo del Paese Prefisso teleselettivo</b>	<b>Nome del settore o area di assistenza, sito Web e indirizzo di posta elettronica</b>	<b>Prefissi teleselettivi, numeri locali e numeri verdi</b>
America Latina	Supporto tecnico clienti (Austin, Texas, U.S.A.)	512 728-4093
	Assistenza tecnica clienti (Austin, Texas, U.S.A.)	512 728-3619
	Fax (supporto tecnico e assistenza tecnica clienti) (Austin, Texas, U.S.A.)	512 728-3883
	Ufficio vendite (Austin, Texas, U.S.A.)	512 728-4397
	Ufficio vendite via fax (Austin, Texas, U.S.A.)	512 728-4600 o 512 728-3772
Anguilla	Supporto generale	numero verde: 1 800-335-0031
Antigua e Barbuda	Supporto generale	1-800-805-5924
Antille Olandesi	Supporto generale	1-800-882-1519
Argentina (Buenos Aires)	Sito Web: <a href="http://www.dell.com.ar">www.dell.com.ar</a>	
Prefisso internazionale: 00	Posta elettronica: <a href="mailto:us_latam_services@dell.com">us_latam_services@dell.com</a>	
Indicativo del Paese: 54	Indirizzo di posta elettronica per computer desktop e portatili:	
Prefisso teleselettivo: 11	<a href="mailto:la-techsupport@dell.com">la-techsupport@dell.com</a>	
	Posta elettronica per server e prodotti di archiviazione EMC®:	
	<a href="mailto:la_enterprise@dell.com">la_enterprise@dell.com</a>	
	Servizio clienti	numero verde: 0-800-444-0730
	Supporto tecnico	numero verde: 0-800-444-0733
	Servizi di supporto tecnico	numero verde: 0-800-444-0724
	Ufficio vendite	0-810-444-3355
Aruba	Supporto generale	numero verde: 1 800-1578

<b>Paese (Città) Prefisso internazionale Indicativo del Paese Prefisso teleselettivo</b>	<b>Nome del settore o area di assistenza, sito Web e indirizzo di posta elettronica</b>	<b>Prefissi teleselettivi, numeri locali e numeri verdi</b>
Australia (Sydney) Prefisso internazionale: 0011 Indicativo del Paese: 61 Prefisso teleselettivo: 2	Posta elettronica (Australia): au_tech_support@dell.com Posta elettronica (Nuova Zelanda): nz_tech_support@dell.com Privati e piccole aziende Governo e aziende Clienti privilegiati (PAD) Servizio clienti Supporto tecnico (portatili e desktop) Supporto tecnico (server e postazioni di lavoro) Ufficio vendite a società Operazioni di vendita Fax	1-300-655-533 numero verde: 1-800-633-559 numero verde: 1-800-060-889 numero verde: 1-800-819-339 numero verde: 1-300-655-533 numero verde: 1-800-733-314 numero verde: 1-800-808-385 numero verde: 1-800-808-312 numero verde: 1-800-818-341
Austria (Vienna) Prefisso internazionale: 900 Indicativo del Paese: 43 Prefisso teleselettivo: 1	Sito Web: <a href="http://support.euro.dell.com">support.euro.dell.com</a> Posta elettronica: tech_support_central_europe@dell.com Ufficio vendite a privati e piccole aziende Fax privati e piccole aziende Servizio clienti per privati e piccole aziende Servizio clienti per società e clienti privilegiati Supporto tecnico per privati e piccole aziende Supporto tecnico per società e clienti privilegiati Centralino	0820 240 530 00 0820 240 530 49 0820 240 530 14 0820 240 530 16 0820 240 530 14 0660 8779 0820 240 530 00
Bahamas	Supporto generale	numero verde: 1-866-278-6818
Barbados	Supporto generale	1-800-534-3066



<b>Paese (Città) Prefisso internazionale Indicativo del Paese Prefisso teleselettivo</b>	<b>Nome del settore o area di assistenza, sito Web e indirizzo di posta elettronica</b>	<b>Prefissi teleselettivi, numeri locali e numeri verdi</b>
Belgio (Bruxelles) Prefisso internazionale: 00 Indicativo del Paese: 32 Prefisso teleselettivo: 2	Sito Web: <a href="http://support.euro.dell.com">support.euro.dell.com</a> Posta elettronica per clienti di lingua francese: <a href="mailto:support.euro.dell.com/be/fr/emailldell/">support.euro.dell.com/be/fr/emailldell/</a> Supporto tecnico solo per computer Inspiron XPS Supporto tecnico per tutti gli altri computer Dell Supporto tecnico via fax Servizio clienti Ufficio vendite a società Fax Centralino	02 481 92 96 02 481 92 88 02 481 92 95 02 713 15 .65 02 481 91 00 02 481 92 99 02 481 91 00
Bermuda	Supporto generale	1-800-342-0671
Bolivia	Supporto generale	numero verde: 1 800-10-0238
Brasile Prefisso internazionale: 00 Indicativo del Paese: 55 Prefisso teleselettivo: 51	Sito Web: <a href="http://www.dell.com/br">www.dell.com/br</a> Assistenza clienti, supporto tecnico Supporto tecnico via fax Fax servizio clienti Ufficio vendite	0800 90 3355 51 481 5470 51 481 5480 0800 90 3390
Brunei Indicativo del Paese: 673	Supporto tecnico clienti (Penang, Malesia) Assistenza tecnica clienti (Penang, Malesia) Operazioni di vendita (Penang, Malesia)	604 633 4966 604 633 4949 604 633 4955

<b>Paese (Città) Prefisso internazionale Indicativo del Paese Prefisso teleselettivo</b>	<b>Nome del settore o area di assistenza, sito Web e indirizzo di posta elettronica</b>	<b>Prefissi teleselettivi, numeri locali e numeri verdi</b>
Canada (North York, Ontario)  Prefisso internazionale: 011	Controllo dello stato dell'ordine in linea: <a href="http://www.dell.ca/ostatus">www.dell.ca/ostatus</a>	
	Supporto tecnico automatico (supporto tecnico automatizzato)	numero verde: 1-800-247-9362
	Servizio clienti (ufficio vendite a privati e piccole aziende)	numero verde: 1-800-847-4096
	Servizio clienti (imprese medio grandi, entità governative)	numero verde: 1-800-326-9463
	Supporto tecnico (ufficio vendite a privati e piccole aziende)	numero verde: 1-800-847-4096
	Supporto tecnico (imprese medio grandi, entità governative)	numero verde: 1-800-387-5757
	Supporto tecnico (stampanti, proiettori, televisori, palmari, jukebox digitali e senza fili)	1-877-335-5767
	Ufficio vendite a privati e piccole aziende	numero verde: 1-800-387-5752
	Ufficio vendite (imprese medio grandi, entità governative)	numero verde: +1-800-387-5755
Ufficio vendita di parti di ricambio e di estensioni di garanzia	1866 440 3355	
Cile (Santiago)  Indicativo del Paese: 56 Prefisso teleselettivo: 2	Ufficio vendite, assistenza clienti e supporto tecnico	numero verde: 1230-020-4823

<b>Paese (Città) Prefisso internazionale Indicativo del Paese Prefisso teleselettivo</b>	<b>Nome del settore o area di assistenza, sito Web e indirizzo di posta elettronica</b>	<b>Prefissi teleselettivi, numeri locali e numeri verdi</b>
Cina (Xiamen) Indicativo del Paese: 86 Prefisso teleselettivo: 592	Sito Web del supporto tecnico: <a href="http://support.dell.com.cn">support.dell.com.cn</a> Posta elettronica del supporto tecnico: <a href="mailto:cn_support@dell.com">cn_support@dell.com</a> E-mail del servizio clienti: <a href="mailto:customer_cn@dell.com">customer_cn@dell.com</a> Supporto tecnico via fax Supporto tecnico (Dell™ Dimension™ e Inspiron) Supporto tecnico (OptiPlex™, Latitude™ e Dell Precision™) Supporto tecnico (server e memoria) Supporto tecnico (proiettori, PDA, interruttori, router e così via) Supporto tecnico (stampanti) Servizio clienti Fax servizio clienti Privati e piccole aziende Clienti privilegiati Ufficio vendite a grandi imprese (GCP) Ufficio vendite a grandi imprese, clienti chiave Ufficio vendite a grandi imprese (zona nord) Ufficio vendite a grandi imprese, entità governative e istituzioni scolastiche (zona nord) Ufficio vendite a grandi imprese (zona est) Ufficio vendite a grandi imprese, entità governative e istituzioni scolastiche (zona est) Ufficio vendite a grandi imprese, team dedicato Ufficio vendite a grandi imprese (zona sud) Ufficio vendite a grandi imprese (zona ovest) Ufficio vendite a grandi imprese, parti di ricambio	592 818 1350 numero verde: 1 800 858 2969 numero verde: 1 800 858 0950 numero verde: 1 800 858 0960 numero verde: 1 800 858 2920  numero verde: 1 800 858 2311 numero verde: 1 800 858 2060 592 818 1308 numero verde: 1 800 858 2222 numero verde: 1 800 858 2557 numero verde: 1 800 858 2055 numero verde: 1 800 858 2628 numero verde: 1 800 858 2999 numero verde: 1 800 858 2955  numero verde: 1 800 858 2020 numero verde: 1 800 858 2669  numero verde: 1 800 858 2572 numero verde: 1 800 858 2355 numero verde: 1 800 858 2811 numero verde: 1 800 858 2621
Colombia	Supporto generale	980-9-15-3978

<b>Paese (Città) Prefisso internazionale Indicativo del Paese Prefisso teleselettivo</b>	<b>Nome del settore o area di assistenza, sito Web e indirizzo di posta elettronica</b>	<b>Prefissi teleselettivi, numeri locali e numeri verdi</b>
Corea (Seul) Prefisso internazionale: 001 Indicativo del Paese: 82 Prefisso teleselettivo: 2	Supporto tecnico Ufficio vendite Assistenza tecnica clienti (Penang, Malesia) Fax Centralino Supporto tecnico (Electronics and Accessories)	numero verde: 080-200-3800 numero verde: 080-200-3600 604 633 4949 2194-6202 2194-6000 numero verde: 080-200-3801
Costa Rica	Supporto generale	0800-012-0435
Danimarca (Copenaghen) Prefisso internazionale: 00 Indicativo del Paese: 45	Sito Web: <a href="http://support.euro.dell.com">support.euro.dell.com</a> Posta elettronica: <a href="mailto:support.euro.dell.com/dk/da/emaildell/">support.euro.dell.com/dk/da/emaildell/</a> Supporto tecnico solo per computer Inspiron XPS Supporto tecnico per tutti gli altri computer Dell Servizio rapporti clienti Servizio clienti per privati e piccole aziende Centralino (rapporti clienti) Fax del centralino (relazioni) Centralino (privati/piccole aziende) Fax del centralino (privati/piccole aziende)	7010 0074 7023 0182 7023 0184 3287 5505 3287 1200 3287 1201 3287 5000 3287 5001
Dominica	Supporto generale	numero verde: 1-866-278-6821
Ecuador	Supporto generale	numero verde: 999-119
El Salvador	Supporto generale	1-899-753-0777
Finlandia (Helsinki) Prefisso internazionale: 990 Indicativo del Paese: 358 Prefisso teleselettivo: 9	Sito Web: <a href="http://support.euro.dell.com">support.euro.dell.com</a> Posta elettronica: <a href="mailto:support.euro.dell.com/fi/fi/emaildell/">support.euro.dell.com/fi/fi/emaildell/</a> Supporto tecnico Servizio clienti Fax Centralino	09 253 313 60 09 253 313 38 09 253 313 99 09 253 313 00

<b>Paese (Città) Prefisso internazionale Indicativo del Paese Prefisso teleselettivo</b>	<b>Nome del settore o area di assistenza, sito Web e indirizzo di posta elettronica</b>	<b>Prefissi teleselettivi, numeri locali e numeri verdi</b>
Francia (Parigi) (Montpellier)	Sito Web: <a href="http://support.euro.dell.com">support.euro.dell.com</a> Posta elettronica: <a href="mailto:support.euro.dell.com/fr/fr/emailldell/">support.euro.dell.com/fr/fr/emailldell/</a>	
Prefisso internazionale: 00	<b>Privati e piccole aziende</b>	
Indicativo del Paese: 33	Supporto tecnico solo per computer Inspiron XPS	0825387129
Prefissi teleselettivi: (1) (4)	Supporto tecnico per tutti gli altri computer Dell	0825 387 270
	Servizio clienti	0825 823 833
	Centralino	0825 004 700
	Centralino (chiamate da fuori Francia)	04 99 75 40 00
	Ufficio vendite	0825 004 700
	Fax	0825 004 701
	Fax (chiamate da fuori Francia)	04 99 75 40 01
	<b>Società</b>	
	Supporto tecnico	0825 004 719
	Servizio clienti	0825 338 339
	Centralino	01 55 94 71 00
	Ufficio vendite	01 55 94 71 00
	Fax	01 55 94 71 01

<b>Paese (Città) Prefisso internazionale Indicativo del Paese Prefisso teleselettivo</b>	<b>Nome del settore o area di assistenza, sito Web e indirizzo di posta elettronica</b>	<b>Prefissi teleselettivi, numeri locali e numeri verdi</b>
<b>G.B. (Bracknell)</b> Prefisso internazionale: 00 Indicativo del Paese: 44 Prefisso teleselettivo: 1344	Sito Web: <a href="http://support.euro.dell.com">support.euro.dell.com</a> Sito Web servizio clienti: <a href="http://support.euro.dell.com/uk/en/ECare/Form/Home.asp">support.euro.dell.com/uk/en/ECare/Form/Home.asp</a> Posta elettronica: <a href="mailto:dell_direct_support@dell.com">dell_direct_support@dell.com</a>	
	Supporto tecnico (Società/clienti privilegiati/PAD [più di 1000 dipendenti])	0870 908 0500
	Supporto tecnico (diretto e generale)	0870 908 0800
	Servizio clienti per clienti globali	01344 373 186
	Servizio clienti per privati e piccole aziende	0870 906 0010
	Servizio clienti per società	01344 373 185
	Servizio clienti per clienti privilegiati (500–5000 dipendenti)	0870 906 0010
	Servizio clienti per il governo centrale	01344 373 193
	Servizio clienti per il governo locale e le istituzioni scolastiche	01344 373 199
	Servizio clienti per le istituzioni sanitarie	01344 373 194
	Ufficio vendite a privati e piccole aziende	0870 907 4000
	Ufficio vendite settore pubblico/società	01344 860 456
	Fax Privati e piccole aziende	0870 907 4006
<b>Germania (Langen)</b> Prefisso internazionale: 00 Indicativo del Paese: 49 Prefisso teleselettivo: 6103	Sito Web: <a href="http://support.euro.dell.com">support.euro.dell.com</a> Posta elettronica: <a href="mailto:tech_support_central_europe@dell.com">tech_support_central_europe@dell.com</a>	
	Supporto tecnico solo per computer Inspiron XPS	06103766-7222
	Supporto tecnico per tutti gli altri computer Dell	06103 766-7200
	Servizio clienti per privati e piccole aziende	0180-5-224400
	Servizio clienti per segmenti globali	06103 766-9570
	Servizio clienti per clienti privilegiati	06103 766-9420
	Servizio clienti per grandi imprese	06103 766-9560
	Servizio clienti per clienti pubblici	06103 766-9555
	Centralino	06103 766-7000
<b>Giamaica</b>	Supporto generale (comporre il numero solo all'interno della Giamaica)	1-800-682-3639

<b>Paese (Città) Prefisso internazionale Indicativo del Paese Prefisso teleselettivo</b>	<b>Nome del settore o area di assistenza, sito Web e indirizzo di posta elettronica</b>	<b>Prefissi teleselettivi, numeri locali e numeri verdi</b>
<b>Giappone (Kawasaki)</b>	Sito Web: <a href="http://support.jp.dell.com">support.jp.dell.com</a>	
Prefisso internazionale: 001	Supporto tecnico (server)	numero verde: 0120-198-498
Indicativo del Paese: 81	Supporto tecnico al di fuori del Giappone (server)	81-44-556-4162
Prefisso teleselettivo: 44	Supporto tecnico (Dimension e Inspiron)	numero verde: 0120-198-226
	Supporto tecnico al di fuori del Giappone (Dimension e Inspiron)	81-44-520-1435
	Supporto tecnico (Dell Precision, OptiPlex e Latitude)	numero verde: 0120-198-433
	Supporto tecnico al di fuori del Giappone (Dell Precision, OptiPlex e Latitude)	81-44-556-3894
	Supporto tecnico (PDA, proiettori, stampanti, router)	numero verde: 0120-981-690
	Supporto tecnico esterno al Giappone (PDA, proiettori, stampanti, router)	81-44-556-3468
	Servizio casella fax	044-556-3490
	Servizio automatizzato di ordinazione (24 ore)	044-556-3801
	Servizio clienti	044-556-4240
	Ufficio vendite ad aziende (fino a 400 dipendenti)	044-556-1465
	Ufficio vendite a clienti privilegiati (oltre 400 dipendenti)	044-556-3433
	Ufficio vendite a grandi imprese (oltre 3500 dipendenti)	044-556-3430
	Ufficio vendite al settore pubblico (agenzie governative, istituzioni scolastiche e sanitarie)	044-556-1469
	Segmento globale in Giappone	044-556-3469
	Singolo utente	044-556-1760
	Centralino	044-556-4300
<b>Grecia</b>	Sito Web: <a href="http://support.euro.dell.com">support.euro.dell.com</a>	
Prefisso internazionale: 00	Posta elettronica: <a href="mailto:support.euro.dell.com/gr/en/emailedell/">support.euro.dell.com/gr/en/emailedell/</a>	
Indicativo del Paese: 30	Supporto tecnico	00800-44 14 95 18
	Assistenza e supporto tecnico Gold	00800-44 14 00 83
	Centralino	2108129810
	Centralino del servizio Gold	2108129811
	Ufficio vendite	2108129800
	Fax	2108129812
<b>Grenada</b>	Supporto generale	numero verde: 1-866-540-3355

<b>Paese (Città) Prefisso internazionale Indicativo del Paese Prefisso teleselettivo</b>	<b>Nome del settore o area di assistenza, sito Web e indirizzo di posta elettronica</b>	<b>Prefissi teleselettivi, numeri locali e numeri verdi</b>
Guatemala	Supporto generale	1-800-999-0136
Guyana	Supporto generale	numero verde: 1-877-270-4609
Hong Kong	Sito Web: <a href="http://support.ap.dell.com">support.ap.dell.com</a>	
Prefisso internazionale: 001 Indicativo del Paese: 852	Posta elettronica del supporto tecnico: <a href="mailto:apsupport@dell.com">apsupport@dell.com</a> Supporto tecnico (Dimension e Inspiron) Supporto tecnico (OptiPlex, Latitude e Dell Precision) Supporto tecnico (PowerApp™, PowerEdge™, PowerConnect™ e PowerVault™) Servizio clienti Ufficio vendite a grandi imprese Programmi per clienti globali Divisione Aziende medie Divisione Privati e piccole aziende	co (OptiPlex) 2969 3191 2969 3196 3416 0910 3416 0907 3416 0908 3416 0912 2969 3105
India	Supporto tecnico Ufficio vendite a grandi imprese Ufficio vendite a privati e piccole aziende	1600 33 8045 1600 33 8044 1600 33 8046



<b>Paese (Città) Prefisso internazionale Indicativo del Paese Prefisso teleselettivo</b>	<b>Nome del settore o area di assistenza, sito Web e indirizzo di posta elettronica</b>	<b>Prefissi teleselettivi, numeri locali e numeri verdi</b>
Irlanda (Cherrywood)	Sito Web: <a href="http://support.euro.dell.com">support.euro.dell.com</a>	
Prefisso internazionale: 16	Posta elettronica: <a href="mailto:dell_direct_support@dell.com">dell_direct_support@dell.com</a>	
Indicativo del Paese: 353	Supporto tecnico solo per computer Inspiron XPS	1850 200 722
Prefisso teleselettivo: 1	Supporto tecnico per tutti gli altri computer Dell	1850 543 543
	Supporto tecnico nel Regno Unito (comporre il numero solo all'interno del Regno Unito)	0870 908 0800
	Servizio clienti per privati	01 204 4014
	Servizio clienti per piccole aziende	01 204 4014
	Servizio clienti nel Regno Unito (comporre il numero solo all'interno del Regno Unito)	0870 906 0010
	Servizio clienti per società	1850 200 982
	Servizio clienti per società (comporre il numero solo all'interno del Regno Unito)	0870 907 4499
	Ufficio vendite - Irlanda	01 204 4444
	Ufficio vendite - Regno Unito (comporre il numero solo all'interno del Regno Unito)	0870 907 4000
	Fax/Fax dell'ufficio vendite	01 204 0103
	Centralino	01 204 4444
<b>Isole Cayman</b>	Supporto generale	1-800-805-7541
<b>Isole Turks e Caicos</b>	Supporto generale	numero verde: 1-866-540-3355
<b>Isole Vergini britanniche</b>	Supporto generale	numero verde: 1-866-278-6820
<b>Isole Vergini U.S.A.</b>	Supporto generale	1-877-673-3355

<b>Paese (Città) Prefisso internazionale Indicativo del Paese Prefisso teleselettivo</b>	<b>Nome del settore o area di assistenza, sito Web e indirizzo di posta elettronica</b>	<b>Prefissi teleselettivi, numeri locali e numeri verdi</b>
<b>Italia (Milano)</b>	Sito Web: <a href="http://support.euro.dell.com">support.euro.dell.com</a>	
Prefisso internazionale: 00	Posta elettronica: <a href="mailto:support.euro.dell.com/it/it/emaildell/">support.euro.dell.com/it/it/emaildell/</a>	
Indicativo del Paese: 39	<b>Privati e piccole aziende</b>	
Prefisso teleselettivo: 02	Supporto tecnico	02 577 826 90
	Servizio clienti	02 696 821 14
	Fax	02 696 821 13
	Centralino	02 696 821 12
	<b>Società</b>	
	Supporto tecnico	02 577 826 90
	Servizio clienti	02 577 825 55
	Fax	02 575 035 30
	Centralino	02 577 821
<b>Lussemburgo</b>	Sito Web: <a href="http://support.euro.dell.com">support.euro.dell.com</a>	
Prefisso internazionale: 00	Posta elettronica: <a href="mailto:tech_be@dell.com">tech_be@dell.com</a>	
Indicativo del Paese: 352	Supporto tecnico (Bruxelles, Belgio)	3420808075
	Ufficio vendite a privati e piccole aziende (Bruxelles, Belgio)	numero verde: 080016884
	Ufficio vendite a società (Bruxelles, Belgio)	02 481 91 00
	Servizio clienti (Bruxelles, Belgio)	02 481 91 19
	Fax (Bruxelles, Belgio)	02 481 92 99
	Centralino (Bruxelles, Belgio)	02 481 91 00
<b>Macao</b>	Supporto tecnico	numero verde: 0800 105
Indicativo del Paese: 853	Assistenza tecnica clienti (Xiamen, Cina)	34 160 910
	Operazioni di vendita (Xiamen, Cina)	29 693 115
<b>Malaysia (Penang)</b>	Sito Web: <a href="http://support.ap.dell.com">support.ap.dell.com</a>	
Prefisso internazionale: 00	Supporto tecnico (Dell Precision, OptiPlex e Latitude)	numero verde: 1 800 88 0193
Indicativo del Paese: 60	Supporto tecnico (Dimension, Inspiron ed Electronics and Accessories)	numero verde: 1 800 88 1306
Prefisso teleselettivo: 4	Supporto tecnico (PowerApp, PowerEdge, PowerConnect e PowerVault)	numero verde: 1800 88 1386
	Assistenza tecnica clienti (Penang, Malesia)	04 633 4949
	Operazioni di vendita	numero verde: 1 800 888 202
	Ufficio vendite a società	numero verde: 1 800 888 213

<b>Paese (Città) Prefisso internazionale Indicativo del Paese Prefisso teleselettivo</b>	<b>Nome del settore o area di assistenza, sito Web e indirizzo di posta elettronica</b>	<b>Prefissi teleselettivi, numeri locali e numeri verdi</b>
Messico	Supporto tecnico clienti	1-877-384-8979
Prefisso internazionale: 00		o 001-877-269-3383
Indicativo del Paese: 52	Ufficio vendite	50-81-8800
		o 01-800-888-3355
	Assistenza tecnica clienti	1-877-384-8979
		o 001-877-269-3383
	Principale	50-81-8800
		o 01-800-888-3355
<b>Montserrat</b>	Supporto generale	numero verde: 1-866-278-6822
<b>Nicaragua</b>	Supporto generale	1-800-220-1006
<b>Norvegia (Lysaker)</b>	Sito Web: <a href="http://support.euro.dell.com">support.euro.dell.com</a>	
Prefisso internazionale: 00	Posta elettronica:	
Indicativo del Paese: 47	<a href="mailto:support.euro.dell.com/no/no/emaildell/">support.euro.dell.com/no/no/emaildell/</a>	
	Supporto tecnico	671 16882
	Servizio rapporti clienti	671 17575
	Servizio clienti per privati e piccole aziende	23162298
	Centralino	671 16800
	Centralino del fax	671 16865
<b>Nuova Zelanda</b>	Posta elettronica (Nuova Zelanda):	
Prefisso internazionale: 00	<a href="mailto:nz_tech_support@dell.com">nz_tech_support@dell.com</a>	
Indicativo del Paese: 64	Posta elettronica (Australia):	
	<a href="mailto:au_tech_support@dell.com">au_tech_support@dell.com</a>	
	Supporto tecnico (per computer desktop e portatili)	numero verde: 0800 446 255
	Supporto tecnico (per server e stazioni di lavoro)	numero verde: 0800 443 563
	Privati e piccole aziende	0800 446 255
	Governo e aziende	0800 444 617
	Ufficio vendite	0800 441 567
	Fax	0800 441 566

<b>Paese (Città) Prefisso internazionale Indicativo del Paese Prefisso teleselettivo</b>	<b>Nome del settore o area di assistenza, sito Web e indirizzo di posta elettronica</b>	<b>Prefissi teleselettivi, numeri locali e numeri verdi</b>
<b>Olanda (Amsterdam)</b>	Sito Web: <a href="http://support.euro.dell.com">support.euro.dell.com</a>	
Prefisso internazionale: 00	Supporto tecnico solo per computer Inspiron XPS	020 674 45 94
Indicativo del Paese: 31	Supporto tecnico per tutti gli altri computer Dell	020 674 45 00
Prefisso teleselettivo: 20	Supporto tecnico via fax	020 674 47 66
	Servizio clienti per privati e piccole aziende	020 674 42 00
	Servizio rapporti clienti	020 674 4325
	Ufficio vendite a privati e piccole aziende	020 674 55 00
	Ufficio vendite rapporto clienti	020 674 50 00
	Fax per ufficio vendite a privati e piccole aziende	020 674 47 75
	Fax per ufficio vendite rapporto clienti	020 674 47 50
	Centralino	020 674 50 00
	Fax generale	020 674 47 50
<b>Paesi del Sud-est asiatico e del Pacifico</b>	Ufficio vendite, assistenza tecnica clienti e supporto tecnico clienti (Penang, Malesia)	604 633 4810
<b>Panama</b>	Supporto generale	1-800-507-0962
<b>Perù</b>	Supporto generale	0800-50-669
<b>Polonia (Varsavia)</b>	Sito Web: <a href="http://support.euro.dell.com">support.euro.dell.com</a>	
Prefisso internazionale: 011	Posta elettronica: <a href="mailto:pl_support_tech@dell.com">pl_support_tech@dell.com</a>	
Indicativo del Paese: 48	Telefono assistenza tecnica clienti	57 95 700
Prefisso teleselettivo: 22	Servizio clienti	57 95 999
	Ufficio vendite	57 95 999
	Fax assistenza tecnica clienti	57 95 806
	Fax reception	57 95 998
	Centralino	57 95 999
<b>Portogallo</b>	Sito Web: <a href="http://support.euro.dell.com">support.euro.dell.com</a>	
Prefisso internazionale: 00	Posta elettronica:	
Indicativo del Paese: 351	<a href="http://support.euro.dell.com/pt/en/emailldell/">support.euro.dell.com/pt/en/emailldell/</a>	
	Supporto tecnico	707200149
	Servizio clienti	800 300 413
	Ufficio vendite	800 300 410 o 800 300 411 o 800 300 412 o 21 422 07 10
	Fax	21 424 01 12
<b>Portorico</b>	Supporto generale	1-800-805-7545

<b>Paese (Città) Prefisso internazionale Indicativo del Paese Prefisso teleselettivo</b>	<b>Nome del settore o area di assistenza, sito Web e indirizzo di posta elettronica</b>	<b>Prefissi teleselettivi, numeri locali e numeri verdi</b>
Repubblica Ceca (Praga) Prefisso internazionale: 00 Indicativo del Paese: 420	Sito Web: <a href="http://support.euro.dell.com">support.euro.dell.com</a> Posta elettronica: <a href="mailto:czech_dell@dell.com">czech_dell@dell.com</a> Supporto tecnico Servizio clienti Fax Fax tecnico Centralino	22537 2727 22537 2707 22537 2714 22537 2728 22537 2711
Repubblica Dominicana	Supporto generale	1-800-148-0530
Saint Kitts e Nevis	Supporto generale	numero verde: 1-877-441-4731
Saint Lucia	Supporto generale	1-800-882-1521
Saint Vincent e Grenadine	Supporto generale	numero verde: 1-877-270-4609
Singapore (Singapore) Prefisso internazionale: 005 Indicativo del Paese: 65	Sito Web: <a href="http://support.ap.dell.com">support.ap.dell.com</a> Supporto tecnico (Dimension, Inspiron ed Electronics and Accessories) Supporto tecnico (OptiPlex, Latitude e Dell Precision) Supporto tecnico (PowerApp, PowerEdge, PowerConnect e PowerVault) Assistenza tecnica clienti (Penang, Malesia) Operazioni di vendita Ufficio vendite a società	numero verde: 1800 394 7430 numero verde: 1800 394 7488 numero verde: 1800 394 7478 604 633 4949 numero verde: 1 800 394 7412 numero verde: 1 800 394 7419
Slovacchia (Praga) Prefisso internazionale: 00 Indicativo del Paese: 421	Sito Web: <a href="http://support.euro.dell.com">support.euro.dell.com</a> Posta elettronica: <a href="mailto:czech_dell@dell.com">czech_dell@dell.com</a> Supporto tecnico Servizio clienti Fax Fax tecnico Centralino (Ufficio vendite)	02 5441 5727 420 22537 2707 02 5441 8328 02 5441 8328 02 5441 7585

<b>Paese (Città) Prefisso internazionale Indicativo del Paese Prefisso teleselettivo</b>	<b>Nome del settore o area di assistenza, sito Web e indirizzo di posta elettronica</b>	<b>Prefissi teleselettivi, numeri locali e numeri verdi</b>
Spagna (Madrid) Prefisso internazionale: 00 Indicativo del Paese: 34 Prefisso teleselettivo: 91	Sito Web: <a href="http://support.euro.dell.com">support.euro.dell.com</a>	
	Posta elettronica: <a href="mailto:support.euro.dell.com/es/es/emailldell/">support.euro.dell.com/es/es/emailldell/</a>	
	<b>Privati e piccole aziende</b>	
	Supporto tecnico	902 100 130
	Servizio clienti	902 118 540
	Ufficio vendite	902 118 541
	Centralino	902 118 541
	Fax	902 118 539
	<b>Società</b>	
	Supporto tecnico	902 100 130
	Servizio clienti	902 115 236
	Centralino	91 722 92 00
	Fax	91 722 95 83
	Sud Africa (Johannesburg) Prefisso internazionale: 09/091 Indicativo del Paese: 27 Prefisso teleselettivo: 11	Sito Web: <a href="http://support.euro.dell.com">support.euro.dell.com</a>
Posta elettronica: <a href="mailto:dell_za_support@dell.com">dell_za_support@dell.com</a>		
Servizio preferenziale (Gold)		011 709 7713
Supporto tecnico		011 709 7710
Servizio clienti		011 709 7707
Ufficio vendite		011 709 7700
Fax		011 706 0495
Centralino	011 709 7700	
Svezia (Upplands Vasby) Prefisso internazionale: 00 Indicativo del Paese: 46 Prefisso teleselettivo: 8	Sito Web: <a href="http://support.euro.dell.com">support.euro.dell.com</a>	
	Posta elettronica: <a href="mailto:support.euro.dell.com/se/sv/emailldell/">support.euro.dell.com/se/sv/emailldell/</a>	
	Supporto tecnico	08 590 05 199
	Servizio rapporti clienti	08 590 05 642
	Servizio clienti per privati e piccole aziende	08 587 70 527
	Supporto per il programma EPP di acquisto per i dipendenti	20 140 14 44
	Supporto tecnico via fax	08 590 05 594
	Ufficio vendite	08 590 05 185

<b>Paese (Città) Prefisso internazionale Indicativo del Paese Prefisso teleselettivo</b>	<b>Nome del settore o area di assistenza, sito Web e indirizzo di posta elettronica</b>	<b>Prefissi teleselettivi, numeri locali e numeri verdi</b>
<b>Svizzera (Ginevra)</b> Prefisso internazionale: 00 Indicativo del Paese: 41 Prefisso teleselettivo: 22	Sito Web: <a href="http://support.euro.dell.com">support.euro.dell.com</a> Posta elettronica: <a href="mailto:Tech_support_central_Europe@dell.com">Tech_support_central_Europe@dell.com</a> Posta elettronica per privati, piccole aziende e società di lingua francese: <a href="http://support.euro.dell.com/ch/fr/emaildell/">support.euro.dell.com/ch/fr/emaildell/</a>	
	Supporto tecnico per privati e piccole aziende	0844 811 411
	Supporto tecnico per società	0844 822 844
	Servizio clienti (privati e piccole aziende)	0848 802 202
	Servizio clienti (società)	0848 821 721
	Fax	022 799 01 90
	Centralino	022 799 01 01
<b>Tailandia</b> Prefisso internazionale: 001 Indicativo del Paese: 66	Sito Web: <a href="http://support.ap.dell.com">support.ap.dell.com</a> Supporto tecnico (OptiPlex, Latitude e Dell Precision) Supporto tecnico (PowerApp, PowerEdge, PowerConnect e PowerVault) Assistenza tecnica clienti (Penang, Malesia) Ufficio vendite a società Operazioni di vendita	numero verde: 1800 0060 07 numero verde: 1800 0600 09 604 633 4949 numero verde: 1800 006 009 numero verde: 1800 006 006
<b>Taiwan</b> Prefisso internazionale: 002 Indicativo del Paese: 886	Sito Web: <a href="http://support.ap.dell.com">support.ap.dell.com</a> Posta elettronica: <a href="mailto:ap_support@dell.com">ap_support@dell.com</a> Supporto tecnico (OptiPlex, Latitude, Inspiron, Dimension e Electronics and Accessories) Supporto tecnico (PowerApp, PowerEdge, PowerConnect e PowerVault) Operazioni di vendita Ufficio vendite a società	numero verde: 00801 86 1011 numero verde: 00801 60 1256 numero verde: 00801 65 1228 numero verde: 00801 651 227
<b>Trinidad e Tobago</b>	Supporto generale	1-800-805-8035
<b>Uruguay</b>	Supporto generale	numero verde: 000-413-598-2521

<b>Paese (Città) Prefisso internazionale Indicativo del Paese Prefisso teleselettivo</b>	<b>Nome del settore o area di assistenza, sito Web e indirizzo di posta elettronica</b>	<b>Prefissi teleselettivi, numeri locali e numeri verdi</b>
U.S.A. (Austin, Texas) Prefisso internazionale: 011 Indicativo del Paese: 1	Servizio automatizzato di controllo dello stato dell'ordine	numero verde: 1-800-433-9014
	Supporto tecnico automatico (computer portatili o desktop)	numero verde: 1-800-247-9362
	<b>Al consumo</b> (clienti domestici e uffici domestici)	
	Supporto tecnico	numero verde: 1-800-624-9896
	Assistenza tecnica clienti	numero verde: 1-800-624-9897
	Supporto e servizio DellNet™	numero verde: 1-877-Dellnet (1-877-335-5638)
	Clienti del programma EPP di acquisto per dipendenti	numero verde: 1-800-695-8133
	Sito Web per servizi finanziari: <a href="http://www.dellfinancialservices.com">www.dellfinancialservices.com</a>	
	Servizi finanziari (locazione/prestiti)	numero verde: 1-877-577-3355
	Servizi finanziari (clienti Dell privilegiati [DPA])	numero verde: 1-800-283-2210
	<b>Aziende</b>	
	Assistenza tecnica clienti e supporto tecnico	numero verde: 1-800-822-8965
	Clienti del programma EPP di acquisto per dipendenti	numero verde: 1-800-695-8133
	Supporto tecnico per stampanti e proiettori	numero verde: 1-877-459-7298
	<b>Pubblico</b> (governo, istruzione e sanità)	
	Assistenza tecnica clienti e supporto tecnico	numero verde: 1-800-456-3355
	Clienti del programma EPP di acquisto per dipendenti	numero verde: 1-800-234-1490
	Ufficio vendite Dell	numero verde: 1-800-289-3355 o numero verde: 1-800-879-3355
	Negozi Dell Outlet Store (computer rimessi a nuovo dalla Dell)	numero verde: 1-888-798-7561
	Ufficio vendite software e periferiche	numero verde: 1-800-671-3355
Uffici vendite di parti di ricambio	numero verde: 1-800-357-3355	
Ufficio vendite con garanzia e servizio di assistenza estesi	numero verde: 1-800-247-4618	
Fax	numero verde: 1-800-727-8320	
Servizi Dell per utenti con problemi di udito o di linguaggio	numero verde: 1-877-DELLTY (1-877-335-5889)	
<b>Venezuela</b>	Supporto generale	8001-3605



# Indice analitico

## A

- alimentazione
  - compensatori di linea, 31
  - dispositivi di protezione, 31
  - dispositivi di protezione contro le sovracorrenti, 31
  - risoluzione dei problemi, 39
- alloggiamento per moduli
  - cambio delle periferiche mentre il computer è acceso, 42
  - cambio delle periferiche mentre il computer è spento, 41
  - descrizione, 18
  - informazioni, 41
  - vista di sistema, 18
- altoparlanti
  - descrizione, 15
  - vista di sistema, 15

## B

- batteria
  - conservazione, 39
  - controllo della carica, 34
  - descrizione, 23
  - indicatore di carica, 35
  - installazione, 37
  - misuratore di alimentazione, 35
  - rendimento, 33
  - ricarica, 35

- rimozione, 36
- vista di sistema, 23

## C

- caratteri
  - non previsti, 48
- CD, 54
  - utilizzo, 49
- chiusura a scatto della periferica
  - descrizione, 18, 23
  - vista di sistema, 18, 23
- compensatori di linea, 31
- computer
  - interruzioni, 76
  - ripristinare ad uno stato precedente, 81
  - specifiche, 101
- computer bagnato, 77
- computer danneggiato
  - verifica, 78
- conflitti
  - incompatibilità del software e dell'hardware, 80
- conflitti IRQ, 80
- connessione a Internet
  - configurazione, 25
  - informazioni, 25
  - opzioni, 25
- connettore del modem
  - descrizione, 20
  - vista di sistema, 20
- connettore della porta parallela
  - descrizione, 21
  - vista di sistema, 21
- connettore della porta seriale
  - descrizione, 21
  - vista di sistema, 21
- connettore di rete
  - descrizione, 21
  - vista di sistema, 21
- connettore S-video di uscita TV
  - descrizione, 20
  - vista di sistema, 20
- connettore USB
  - descrizione, 20
  - vista di sistema, 20
- connettore video
  - descrizione, 21
  - vista di sistema, 21
- connettori audio
  - descrizione, 17
  - vista di sistema, 17
- copia di CD
  - come copiare un CD, 54
  - informazioni generali, 54
  - suggerimenti utili, 55

## D

Dell

- contattare, 110
- sito di supporto, 11

diagnostica

Dell, 84

Diagnostica della Dell, 84

Diagramma di installazione, 9

disco rigido

- descrizione, 24
- restituzione a Dell, 95
- sostituzione, 94
- vista di sistema, 24

dispositivi di protezione

contro le sovracorrenti, 31

dispositivo di chiusura del  
dispositivo di inserimento

nell'alloggiamento di  
espansione

- descrizione, 23
- vista di sistema, 23

dispositivo di chiusura dello

schermo

- descrizione, 15
- vista di sistema, 15

documentazione

- Diagramma di installazione, 9
- file della guida, 9
- Guida alle informazioni sul  
sistema, 9
- in linea, 11

driver, 78

- identificazione, 79
- informazioni su, 78
- reinstallazione, 79

DVD, 54

utilizzo, 49

## E

etichetta di Microsoft

Windows, 10

etichette

- Microsoft Windows, 10
- Numero di servizio, 10

## F

file della guida, 9

## G

garanzia, 9

gruppi di continuità

Vedere *UPS*, 31

Guida in linea e supporto  
tecnico, 10

## H

hardware

Diagnostica della Dell, 84

## I

indicatori di stato della  
periferica, 14

descrizione, 14

indicatori di stato della  
tastiera

descrizione, 15

vista di sistema, 15

installazione componenti

arresto del computer in  
corso, 87

strumenti consigliati, 87

installazione di componenti

operazioni preliminari, 87

interruzioni, 76

istruzioni di sicurezza, 9

## M

memoria

- aggiunta, 89
- rimozione, 90

## N

Numero di servizio, 10

## P

problemi

- Diagnostica della Dell, 84
- ripristinare ad uno stato  
precedente, 81

programma di installazione di  
sistema

- opzioni tipicamente  
utilizzate, 108
- schermate, 107-108
- scopo, 107
- visualizzazione, 107

- programmi
  - interruzioni, 76
  - non rispondono, 76
  - risoluzione dei problemi, 76
- pulsante di alimentazione
  - descrizione, 13
  - vista di sistema, 13
- pulsanti del trackstick e del touchpad
  - descrizione, 15
  - vista di sistema, 15

## R

- RAM. *Consultare* memoria
- rete
  - risoluzione dei problemi, 64
- Ripristino configurazione di sistema, 81
- risoluzione dei problemi
  - caratteri non previsti, 48
  - computer bagnato, 77
  - computer lasciato cadere o danneggiato, 78
  - conflitti, 80
  - Diagnostica della Dell, 84
  - Guida in linea e supporto tecnico, 10
  - impossibile salvare su disco floppy, 74
  - impossibile salvare su un'unità disco floppy, 49, 74
  - interruzione del programma, 76
  - l'unità CD-RW smette di scrivere, 52

- problemi relativi
  - all'alimentazione, 39
- problemi relativi alla rete, 64
- problemi relativi alla scheda PC, 75
- problemi relativi alla tastiera esterna, 48
- problemi relativi allo scanner, 72
- programma ha smesso di rispondere, 76
- ripristinare ad uno stato precedente, 81
- Risoluzione dei, 80
- schermata blu, 76
- Risoluzione dei problemi relativi all'hardware, 80

## S

- scheda Bluetooth
  - sostituzione, 98
- scheda Mini PCI
  - installazione, 91
- scheda Mini PCI, modem e coperchio del modulo di memoria
  - descrizione, 23-24
  - vista di sistema, 23-24
- schede pc
  - risoluzione dei problemi, 75
- schermo
  - descrizione, 13
  - vista di sistema, 13
- Sensore infrarossi
  - attivazione, 110

- sensore infrarossi
  - descrizione, 16
  - vista di sistema, 16
- sensore IR
  - descrizione, 16
  - vista di sistema, 16
- sistema operativo
  - ripristino, 81
- Sito Web del supporto tecnico Dell Premier, 11
- Sito Web di supporto primario (Premier Support) di Dell, 9
- slot della scheda PC
  - descrizione, 16
  - vista di sistema, 16
- slot per cavo di sicurezza
  - descrizione, 17-18
  - vista di sistema, 17-18
- software
  - risoluzione dei problemi, 76
- specifiche del sistema, 101
- specifiche, sistema, 101
- stampante
  - cavo, 28
  - collegamento, 28
  - installazione, 28
  - parallela, 28
  - USB, 29
- supporto
  - come contattare la Dell, 110

## T

- tastiera
  - caratteri non previsti, 48
  - collegamenti, 44
  - descrizione, 15
  - numerica, 43
  - risoluzione dei problemi, 48
  - sostituzione, 96
  - vista di sistema, 15
- touchpad, 46
  - descrizione, 15
  - vista di sistema, 15
- touchpad e track stick
  - personalizzazione, 47

## U

- unità
  - Consultare* disco rigido, 94
  - risoluzione dei problemi, 49, 74
- unità CD-RW
  - risoluzione dei problemi, 52
- unità disco floppy
  - collegamento alla porta parallela, 20
  - risoluzione dei problemi, 49, 74

## V

- ventola
  - descrizione, 23
  - vista di sistema, 23
- vista di sistema, 14
  - posteriore, 19
- viste di sistema
  - anteriore, 13
  - inferiore, 19, 23
  - lato destro, 18
  - lato sinistro, 16

## W

- Windows XP
  - Guida in linea e supporto tecnico, 10
  - Ripristino configurazione di sistema, 81
  - Ripristino driver di periferica, 79
  - Risoluzione dei problemi relativi all'hardware, 80
  - stampante, 31